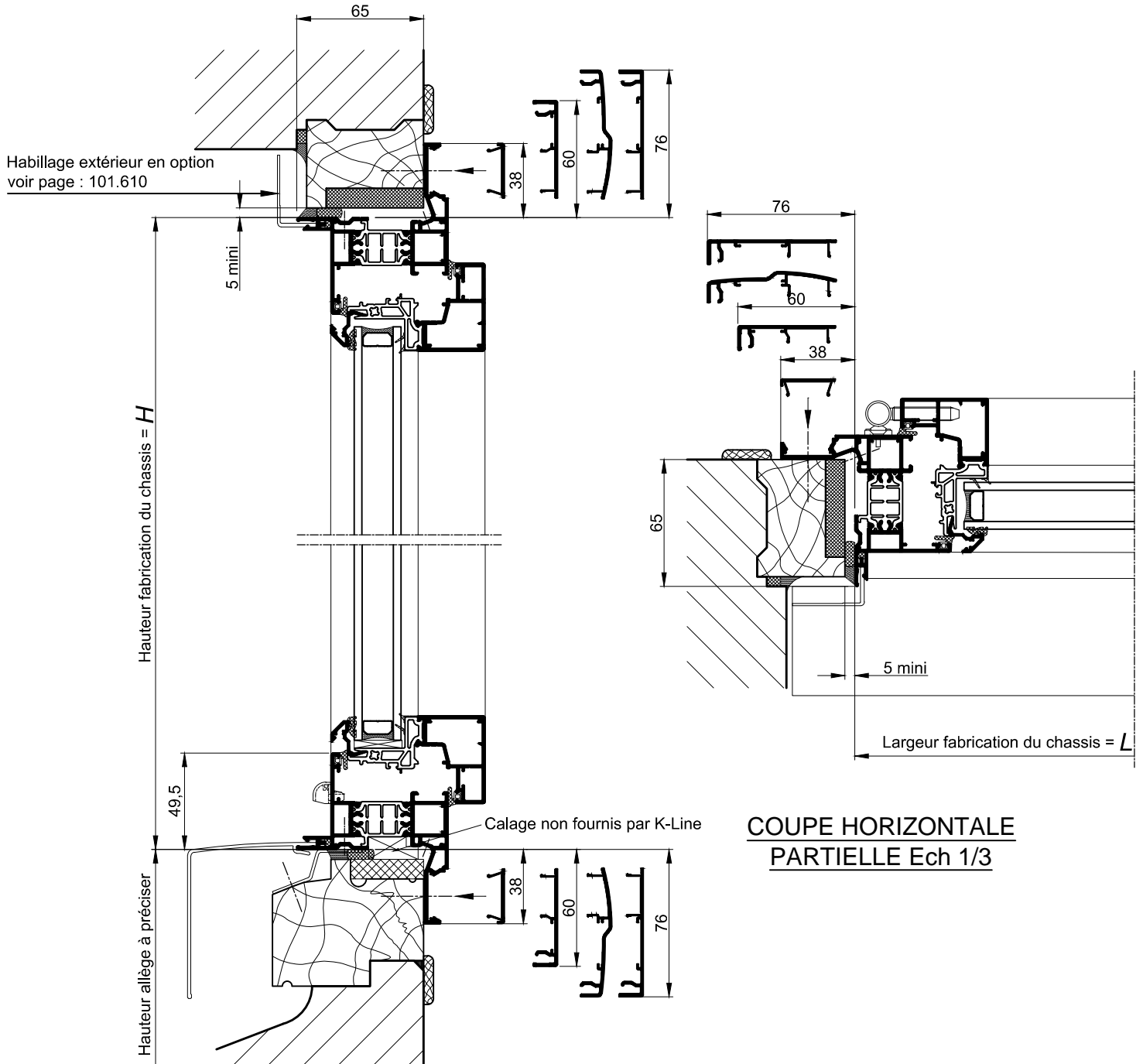

POSE EN APPLIQUE ET CLIPS INTERIEURS
AILE DE RECOUVREMENT DE 38, 60 OU 76mm - POSE N°5SUR ALLÈGECOUPE VERTICALE Ech 1/3COUPE HORIZONTALE
PARTIELLE Ech 1/3RAPPEL :

- Les cotes L et H correspondent aux cotes fabrication du châssis K.LINE.
- Prévoir un jeu de 5 mm mini sur la périphérie entre l'ancien et le nouveau dormant.

CHOIX DES HABILLAGES EXTERIEURS ET INTERIEURS

- Voir planche de profils 101.610 " PROFILS D'HABILLAGE "

POSE EN APPLIQUE ET CLIPS INTERIEURS
AILE DE RECOUVREMENT DE 38, 60 OU 76mm - POSE N°5

AU SOL FINI

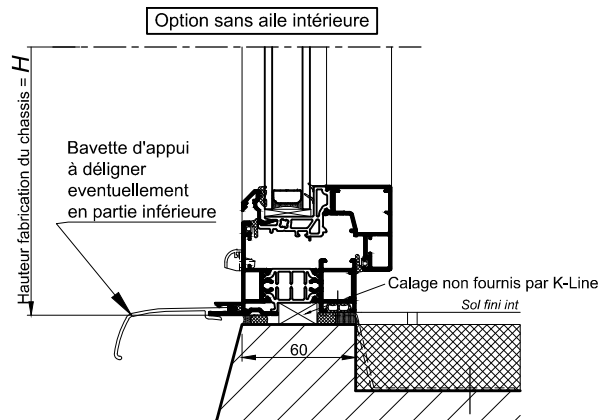
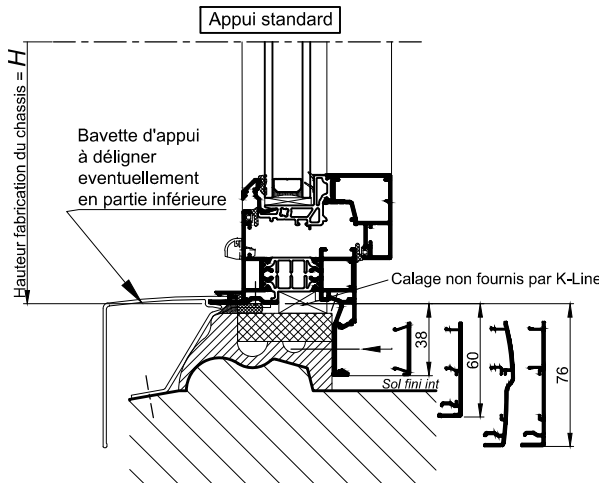

Nota : Prévoir un jeu mini de 5mm entre le bas de l'ouvrant et le sol fini.

COUPES VERTICALES
PARTIELLES Ech 1/4

CAS PARTICULIERS DES CHASSIS
ADJACENTS A LA PORTE KL-GT

(Voir coupe technique KL-GT 301.630)

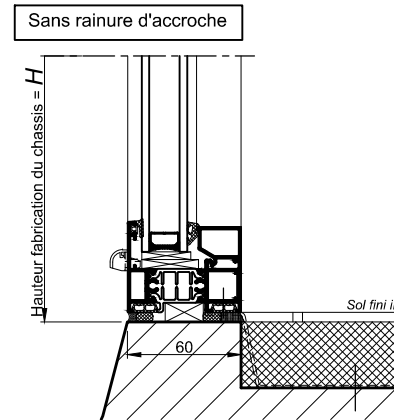
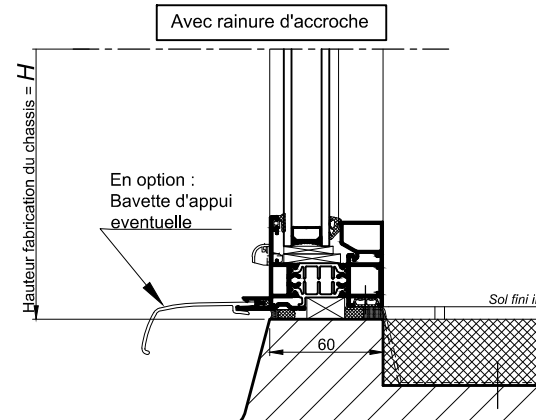

Nota : Jeu de 5mm en bas du dormant déjà inclus dans la hauteur du châssis.

COUPES VERTICALES
PARTIELLES Ech 1/4

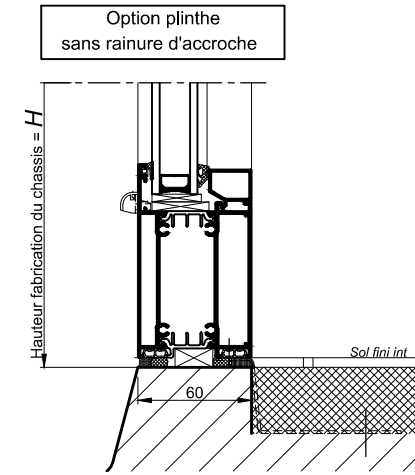
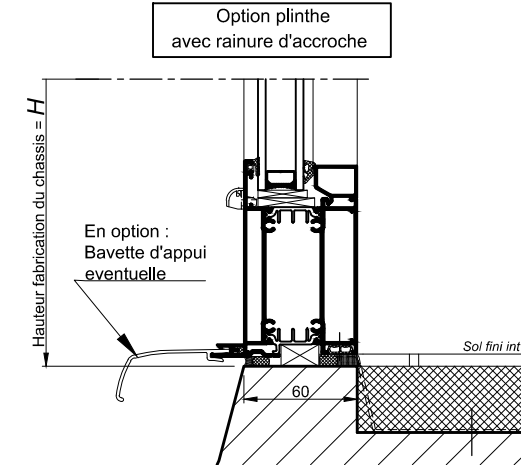

Nota : Jeu de 5mm en bas du dormant déjà inclus dans la hauteur du châssis.