

SUR ALLÈGE MAÇONNÉE

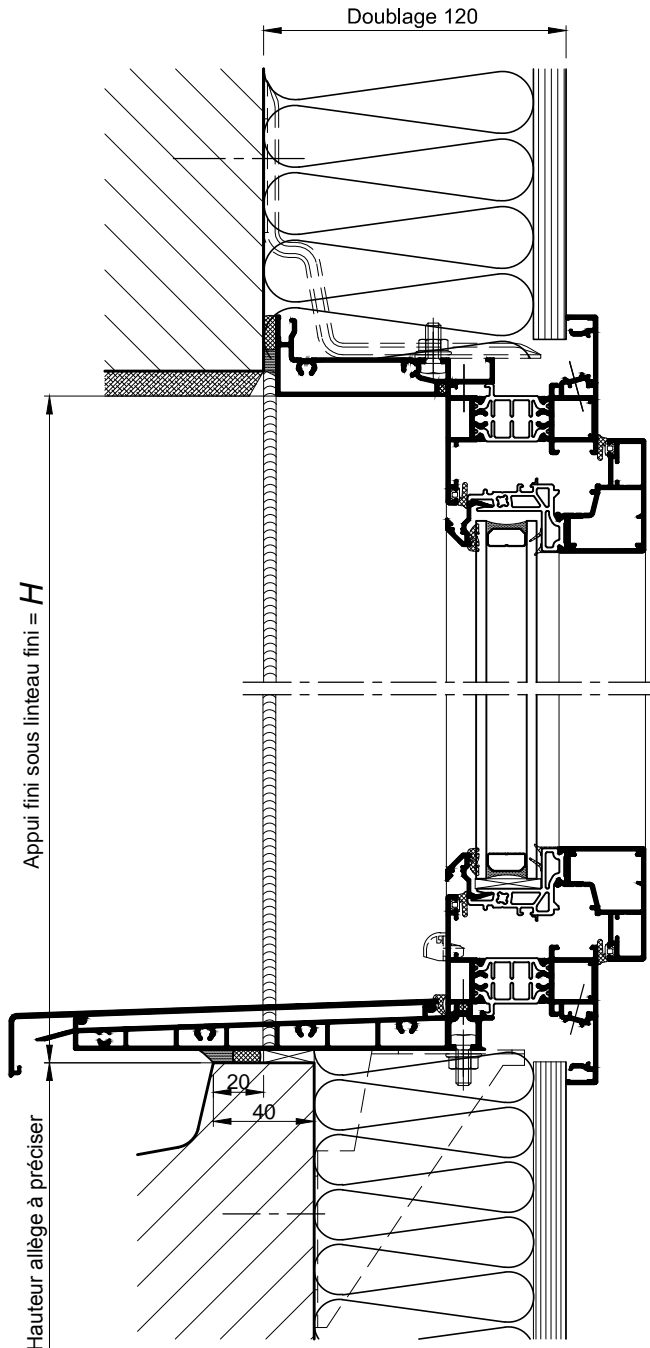

COUPE VERTICALE Ech 1/3

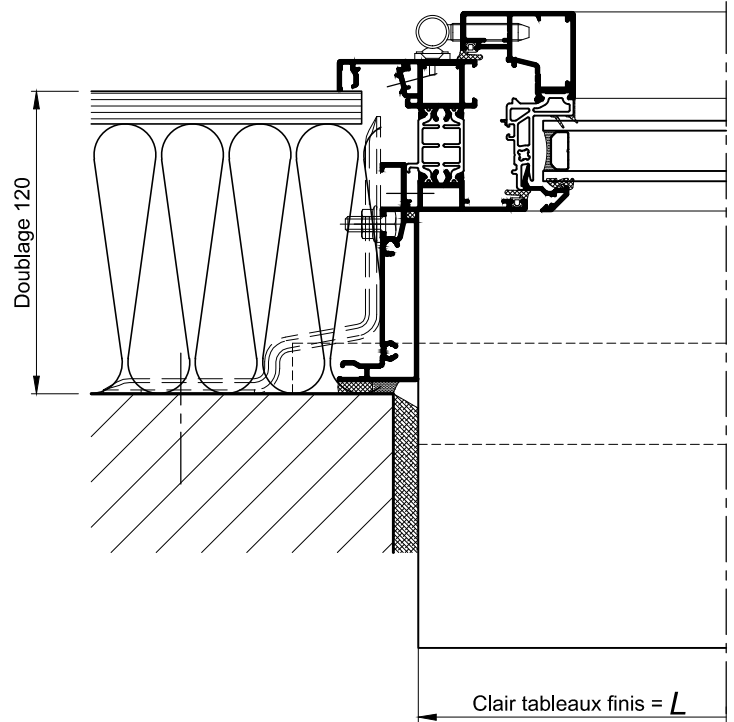

COUPE HORIZONTALE PARTIELLE Ech 1/3

AU SOL FINI

Appui standard

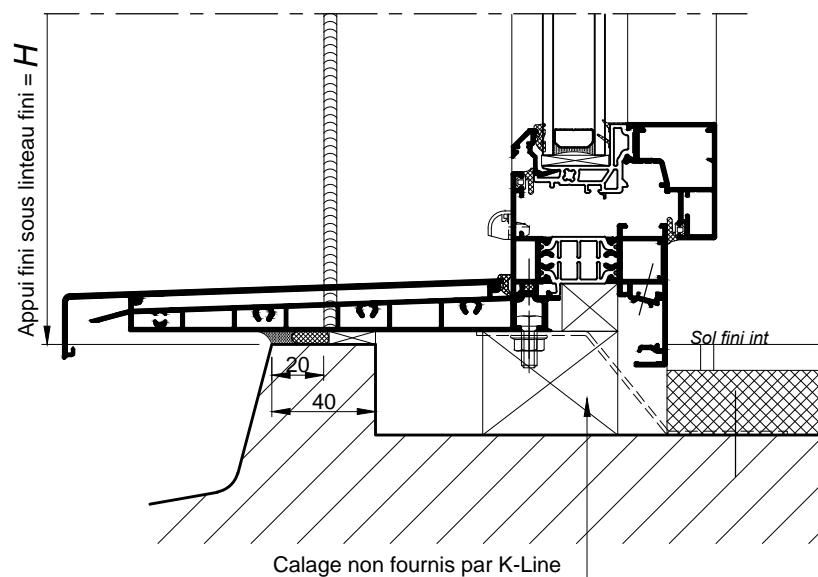

Option sans aile intérieure

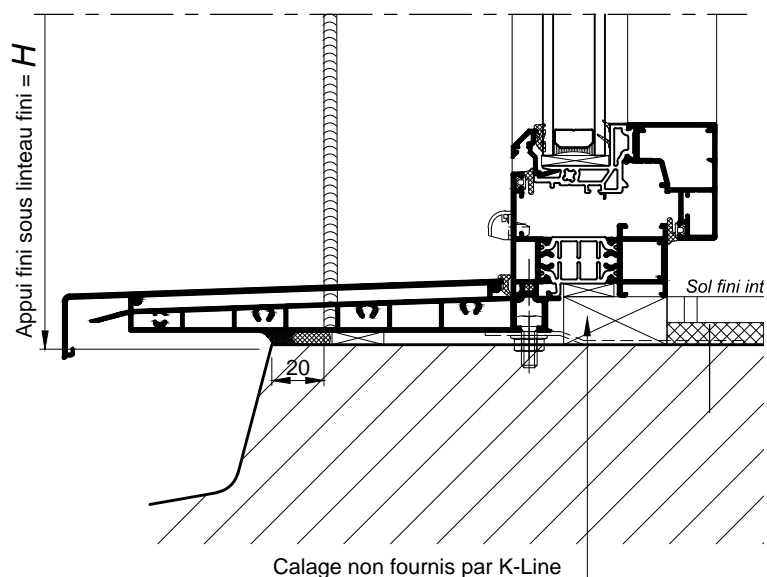

Nota : Prévoir un jeu mini de 5mm entre le bas de l'ouvrant et le sol fini.

COUPES VERTICALES  
PARTIELLES Ech 1/4

CAS PARTICULIERS DES CHASSIS  
ADJACENTS A LA PORTE KL-GT

(Voir coupe technique KL-GT 301.130)

Option plinthe avec rainure d'accroche

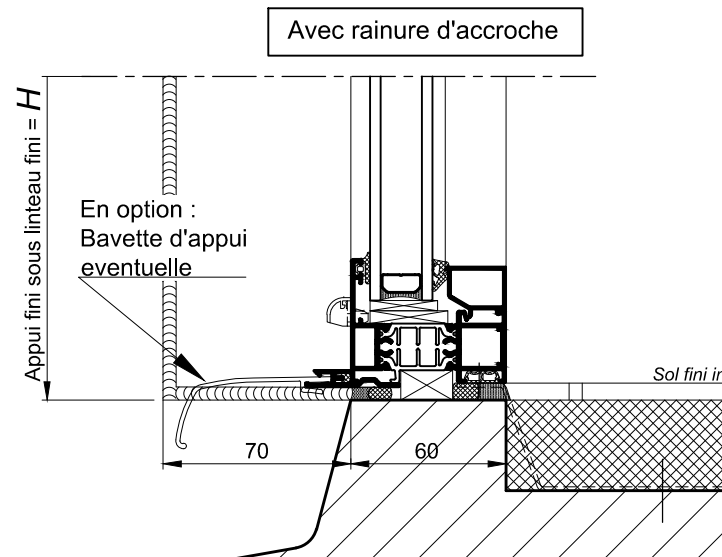

Sans rainure d'accroche

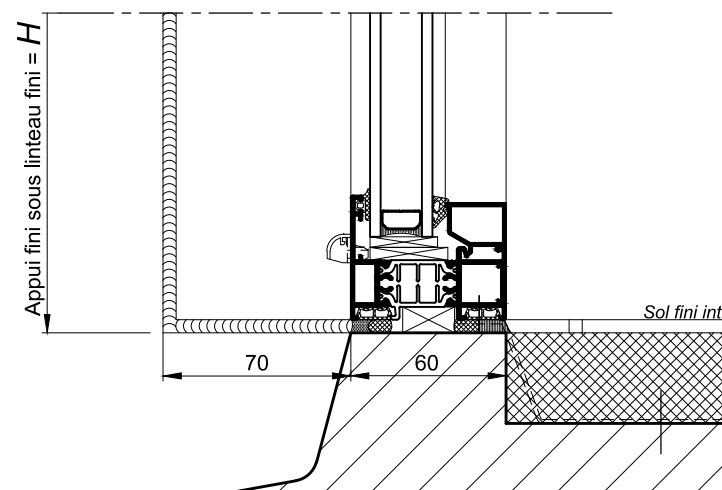

Nota : Jeu de 5mm en bas du dormant déjà inclus dans la hauteur du châssis.

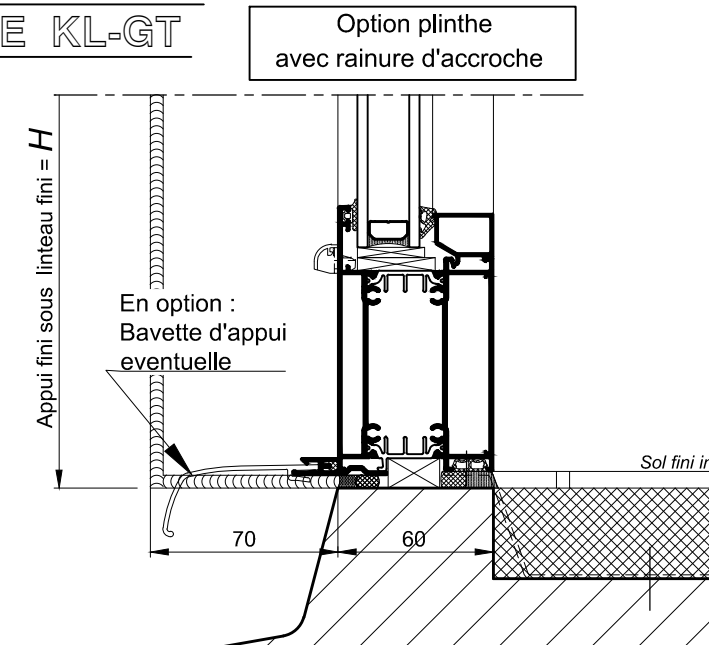

Option plinthe sans rainure d'accroche

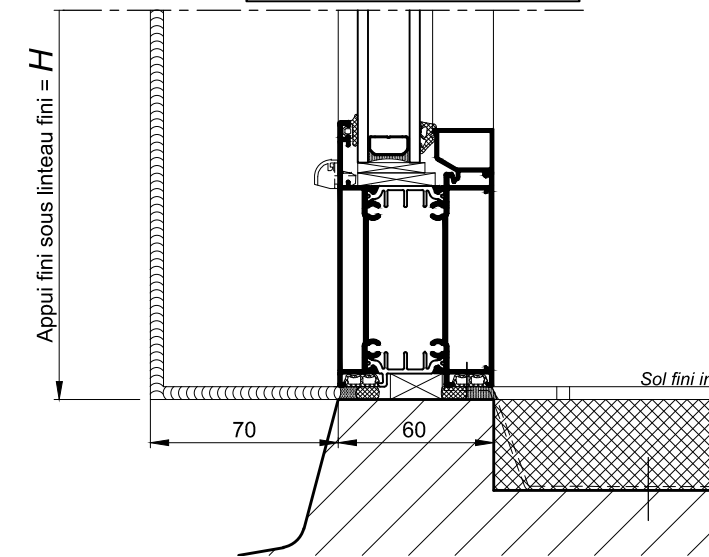

Nota : Jeu de 5mm en bas du dormant déjà inclus dans la hauteur du châssis.

COUPES VERTICALES  
PARTIELLES Ech 1/4