

RESERVATION MAÇONNERIE
POUR PORTE GRAND TRAFIC A L'ANGLAISE
DOUBLAGE DE 80 A 200 (Seuil PMR)

Date:		CHANTIER:		
Page:				
Rep	Qt	Largeur	Hauteur	Observations

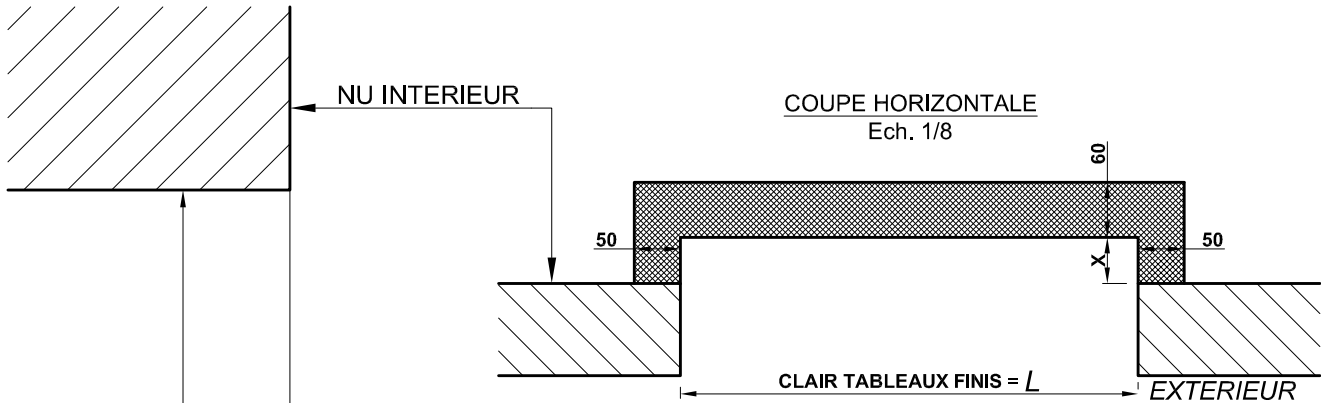

APPUI FINI SOUS LINTEAU FINI = H

Doublage (mm)	Cote X (mm)	Appui (mm)
80	30	60
100	50	60
120	70	60
140	90	60
160	110	60
180	130	60
200	150	60

RECHARGE EXTERIEURS, CHAPE ET REVETEMENT INTERIEURS, REALISES APRES POSE DE LA MENUISERIE

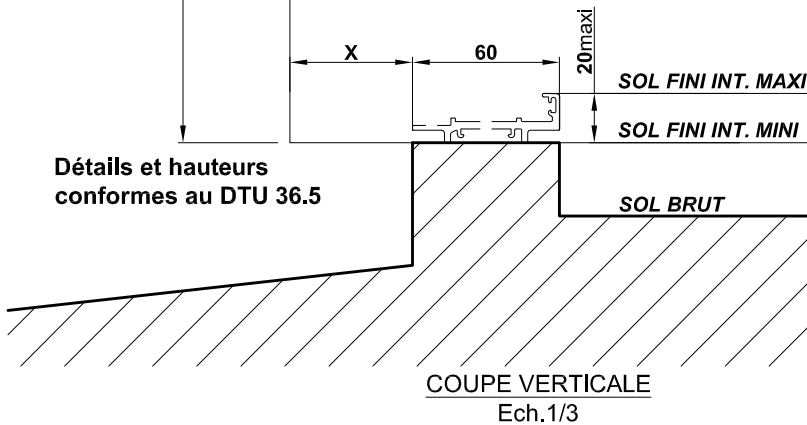

Détails et hauteurs conformes au DTU 36.5

Attention : Les portes d'entrée Grand Trafic K.Line City doivent obligatoirement être posées sur des maçonneries finies.