

PORTE GRAND TRAFIC A L'ANGLAISE
2 VANTAUX EGAUX AVEC ANTI-PANIQUE PUSH-BAR
SUR VANTAIL DE SERVICE ET SEMI-FIXE

Vantail de semi-fixe

Vantail de service

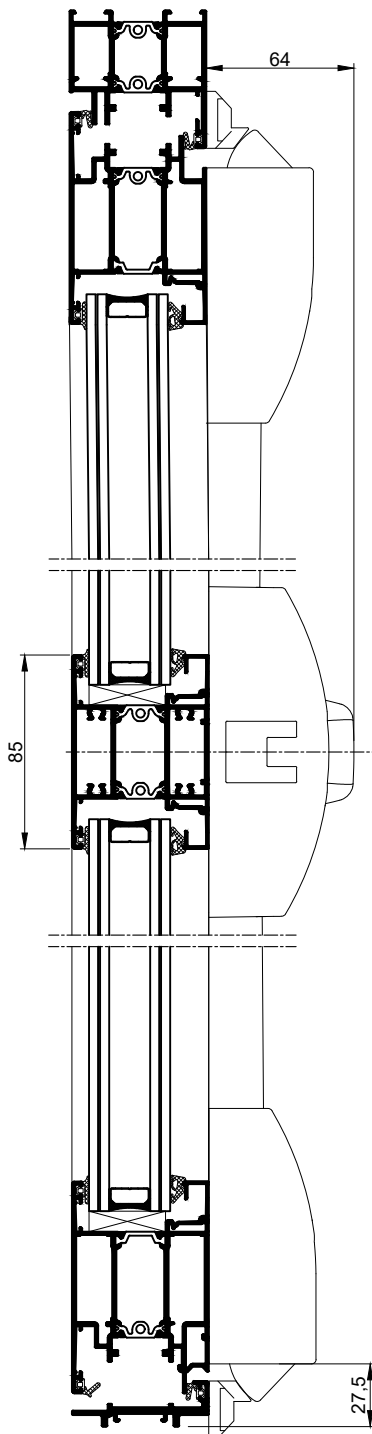
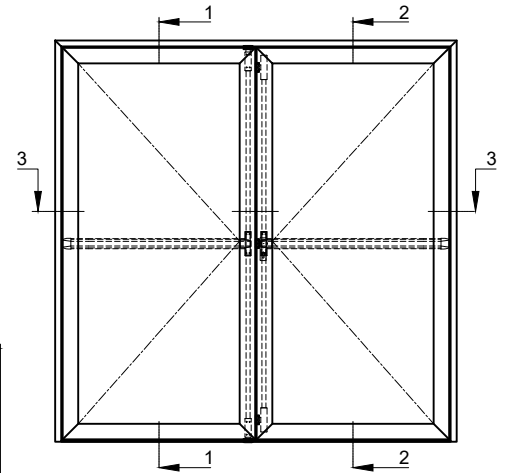

Béquille ou bouton
extérieur en option

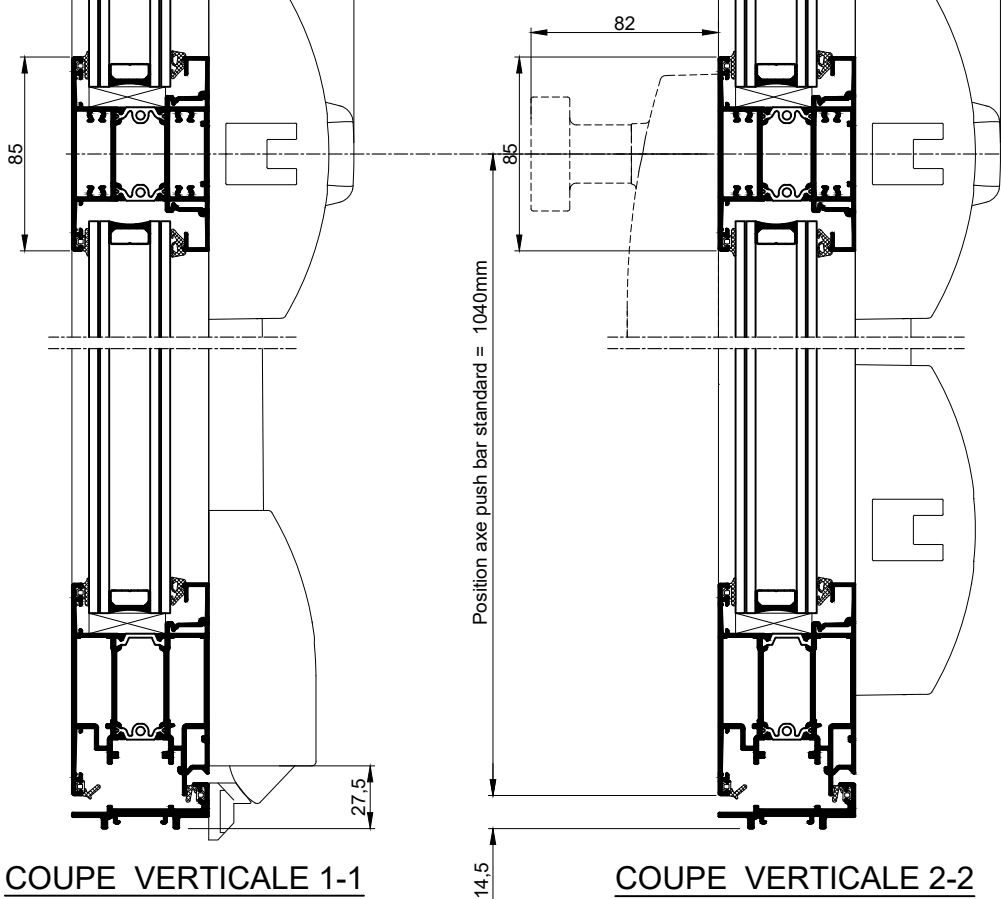

Traverse en option
au droit de la barre de
poussée

Option seuil plat

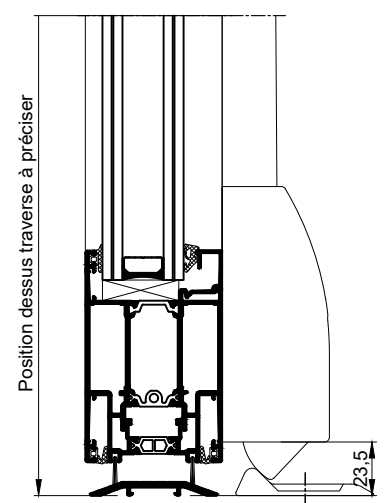

COUPE VERTICALE 1-1
Ech1/3

COUPE VERTICALE 2-2
Ech1/3

PORTE GRAND TRAFIC A L'ANGLAISE
2 VANTAUX EGAUX AVEC ANTI-PANIQUE PUSH-BAR
SUR VANTAIL DE SERVICE ET SEMI-FIXE

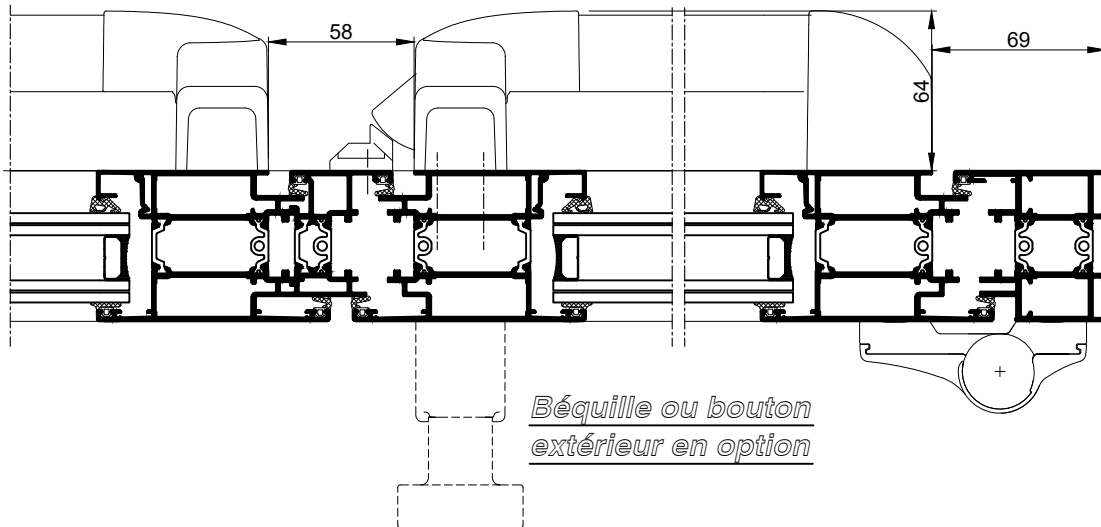

COUPE HORIZONTALE 3-3
Ech 1/3