

PORTE GRAND TRAFIC A L'ANGLAISE
2 VANTAUX EGAUX AVEC CREMONE POMPIERS SUR SEMI-FIXE
ET ANTI-PANIQUE PUSH-BAR SUR VANTAUX DE SERVICE

Vantail de semi-fixe

Vantail de service

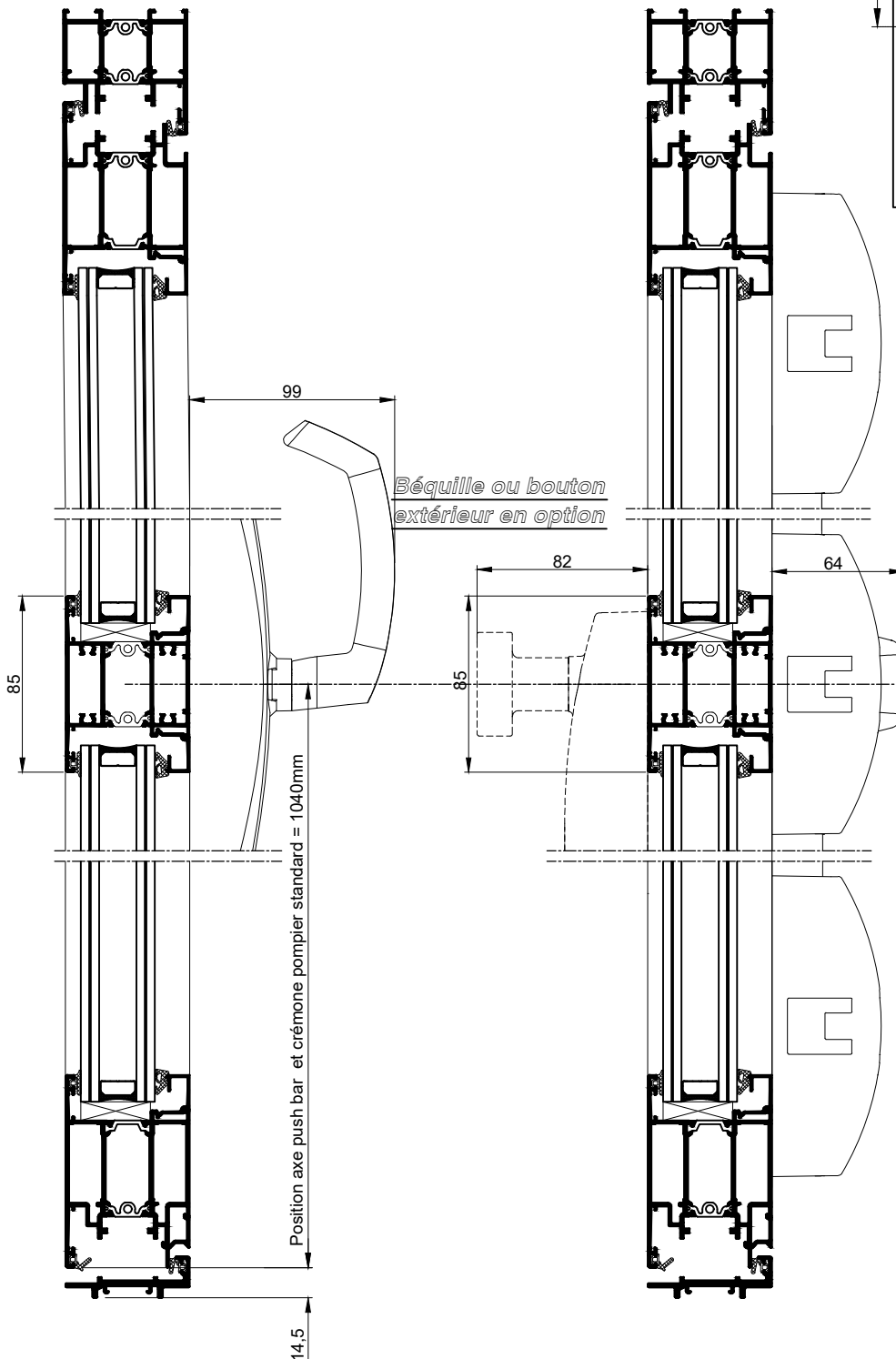
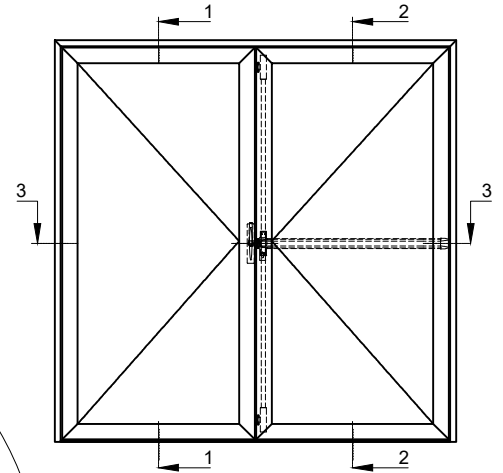

*Béquille ou bouton
extérieur en option*

*Traverse en option
au droit de la barre de
poussée*

COUPE VERTICALE 1-1
Ech1/3

COUPE VERTICALE 2-2
Ech1/3

PORTE GRAND TRAFIC A L'ANGLAISE
2 VANTAUX EGAUX AVEC CREMONE POMPIERS SUR SEMI-FIXE
ET ANTI-PANIQUE PUSH-BAR SUR VANTAIL DE SERVICE

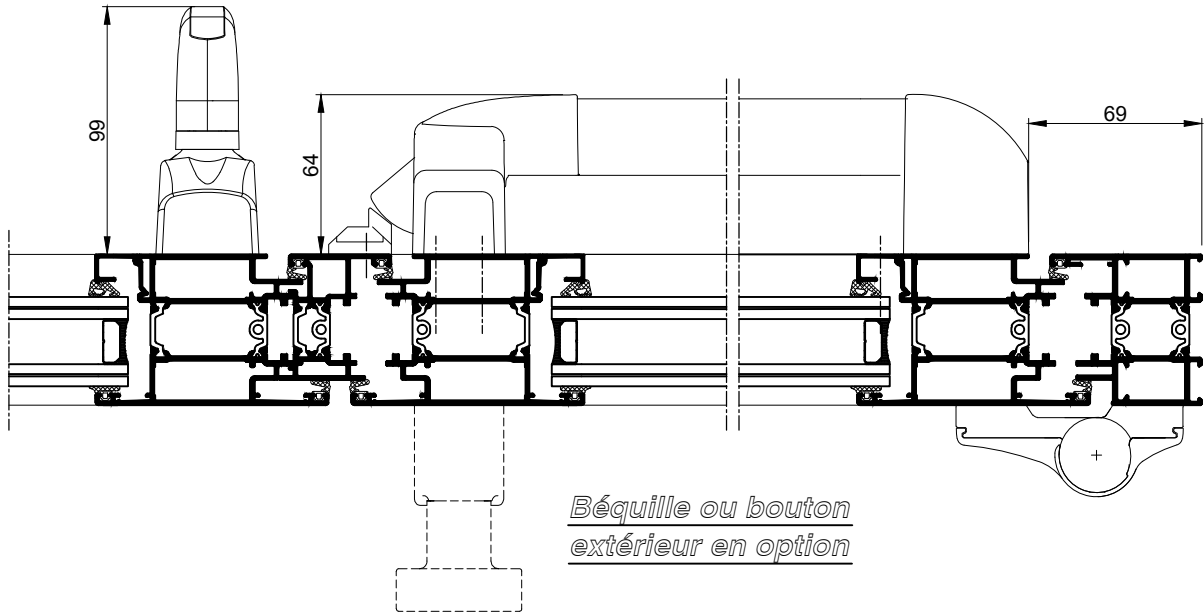

COUPE HORIZONTALE 3-3
Ech 1/3