

PORTE D'ENTREE 2 VANTAUX TIERCES

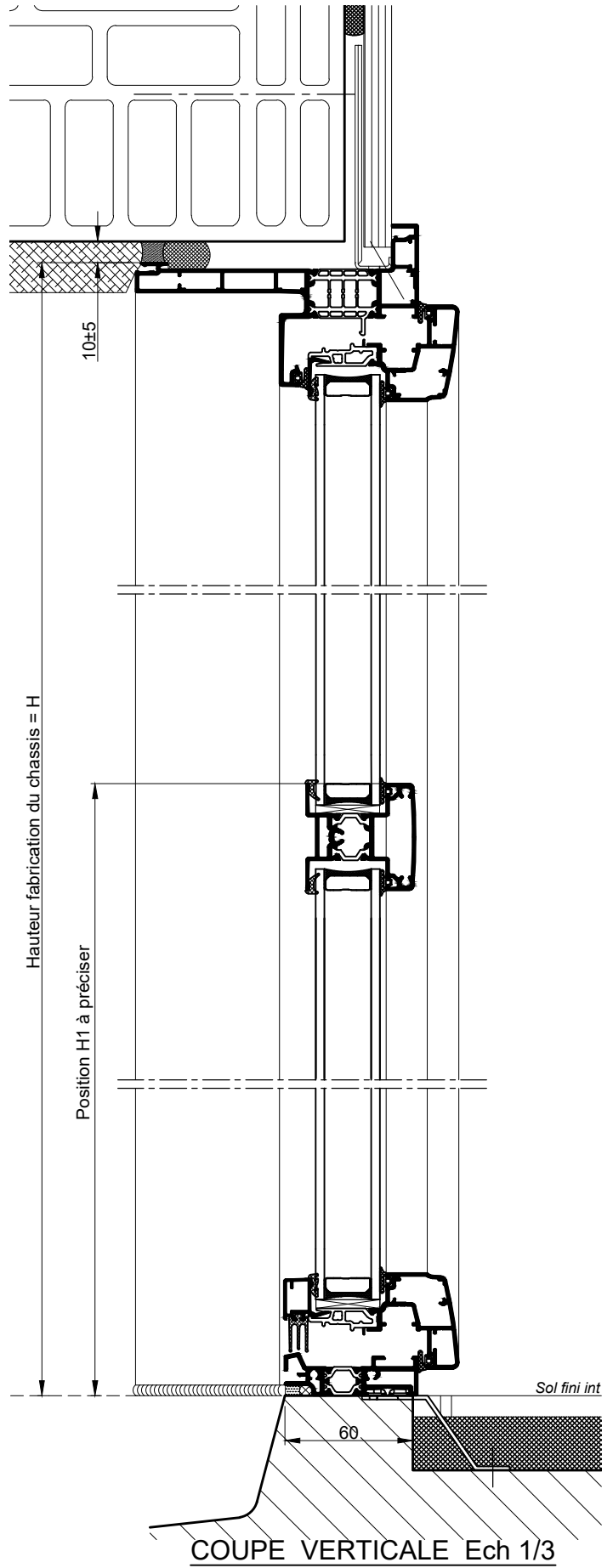

Nota : Prévoir un jeu mini de 5mm
entre le bas de l'ouvrant et le sol fini

La mise en oeuvre doit être effectuée en respect
des règles, normes et DTU en vigueur.

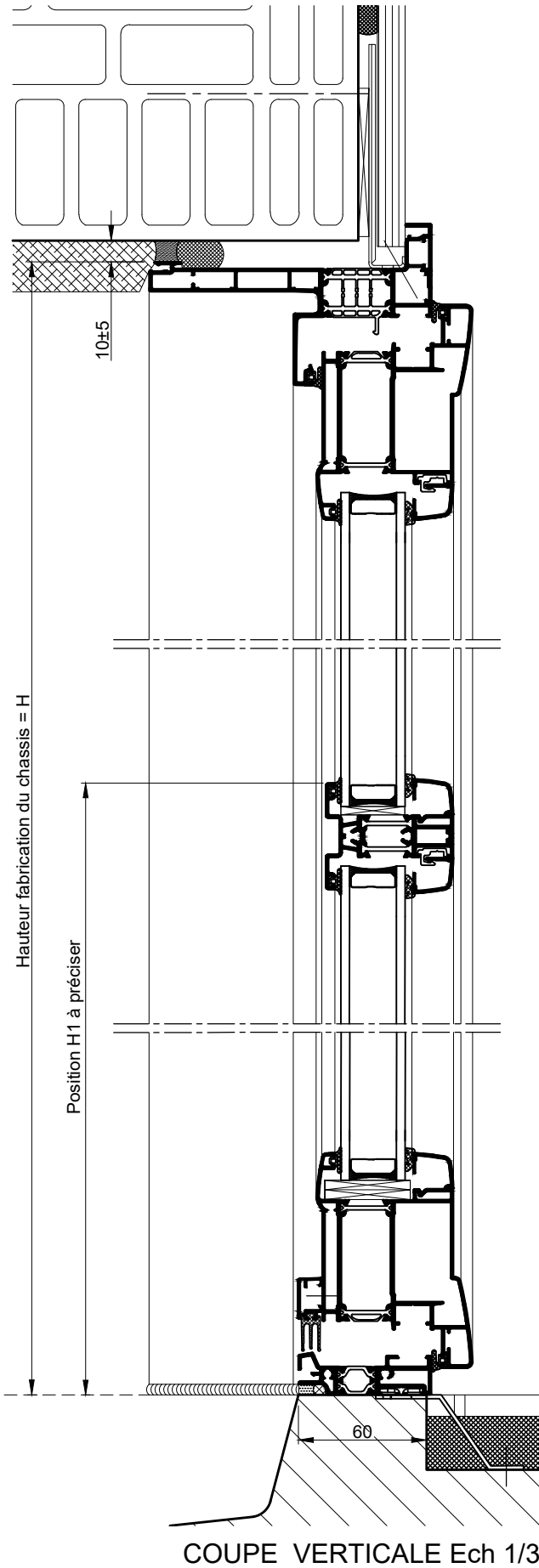
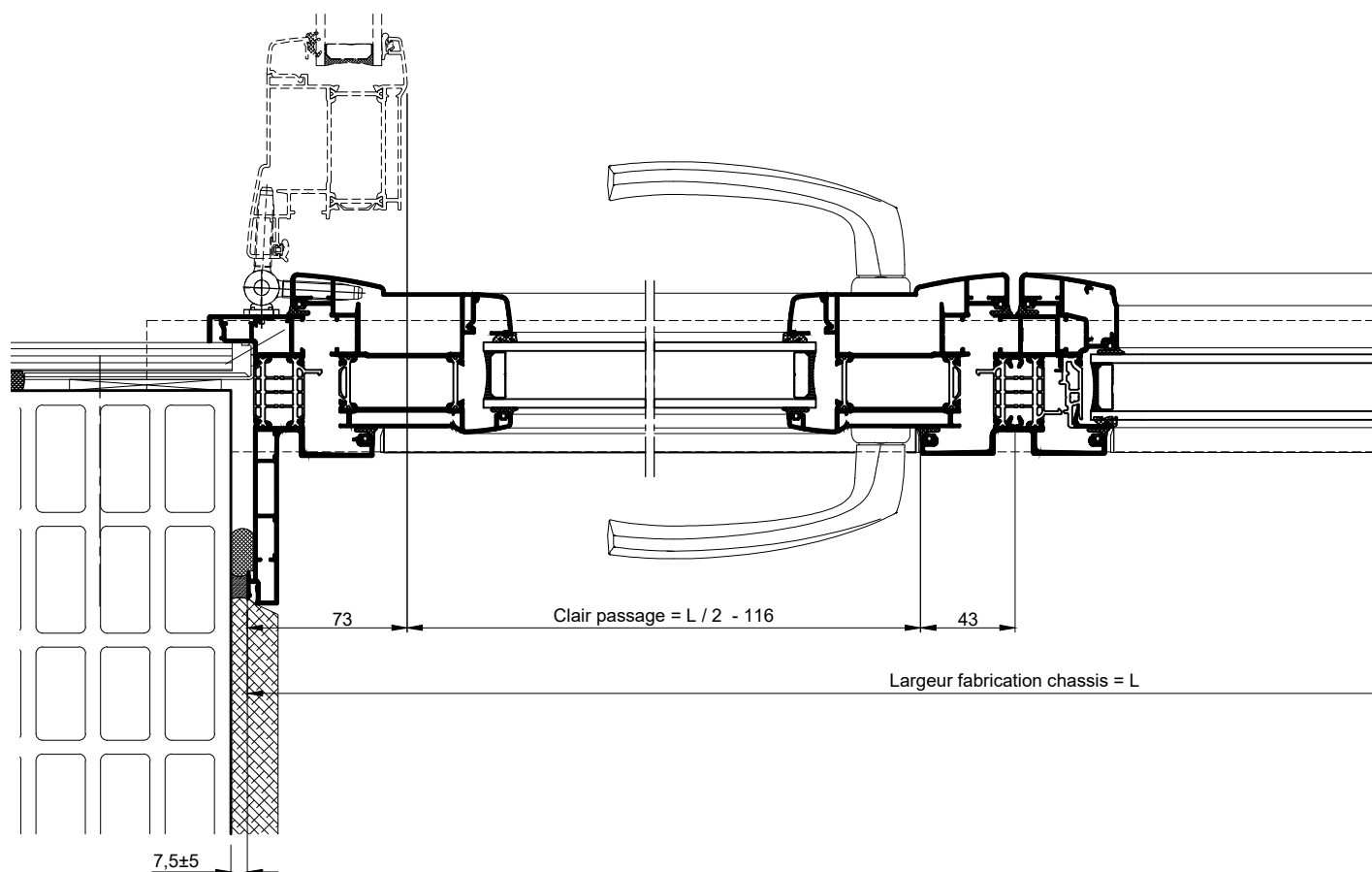

COUPE HORIZONTALE
PARTIELLE Ech 1/3