

OPTION TRAVERSE BASSE SANS AILE INTÉRIEURE
CAS ISOLATION PAR L'EXTÉRIEUR POSE ENTRE TABLEAUX

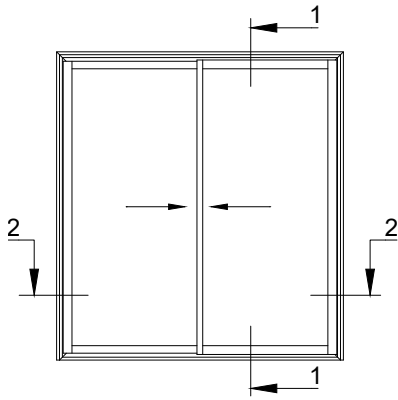

AU SOL FINI

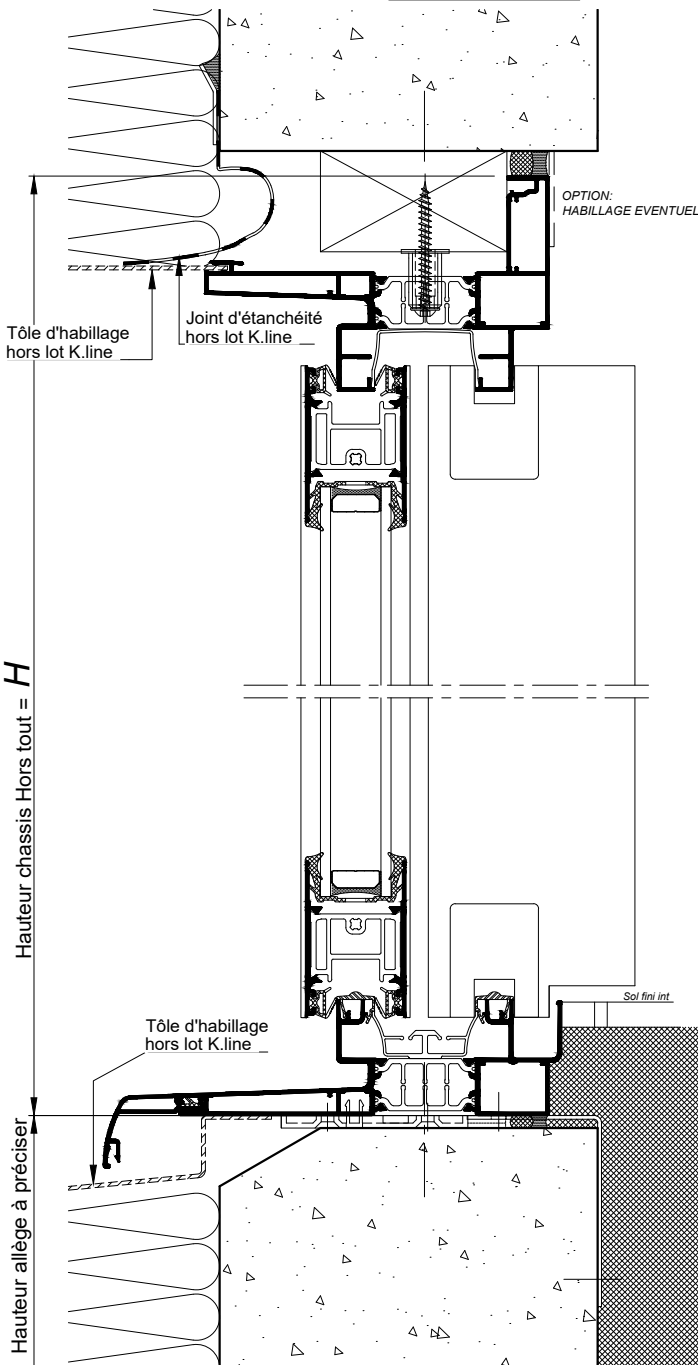

Cas du Coulissant Piloté - CPI

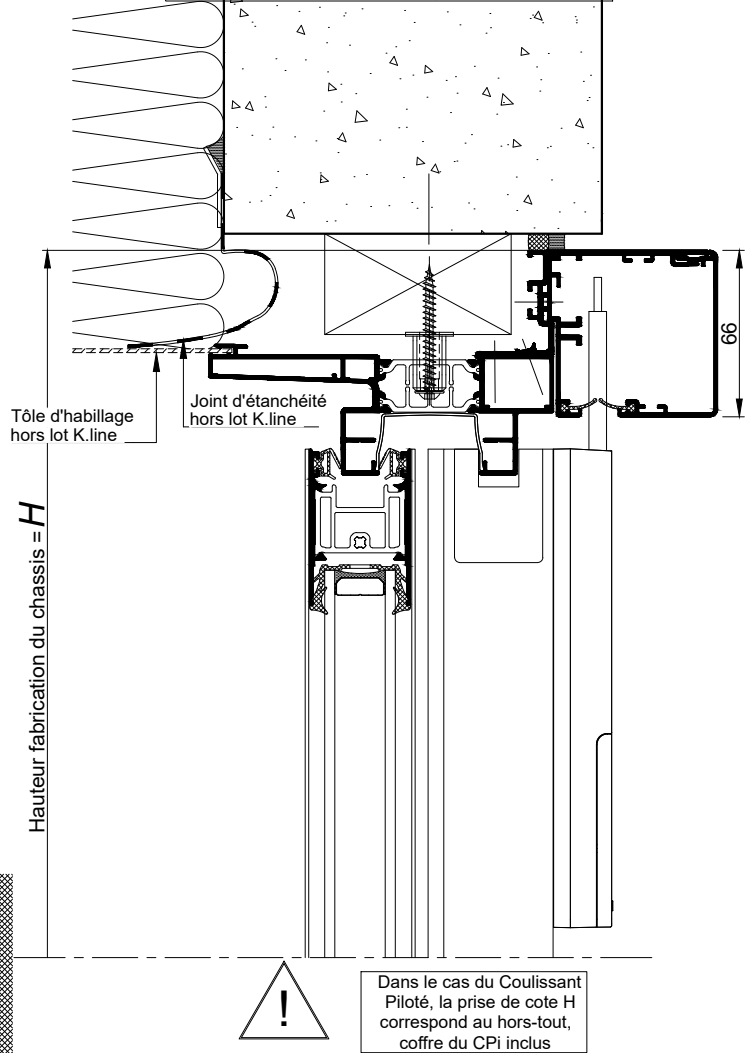

COUPES VERTICALES 1-1 Ech 1/3

Coupes pdf et dwg

www.k-line.fr

113.101

La mise en oeuvre doit être effectuée en respect des règles, normes et DTU en vigueur. Sous charges d'exploitation, la déformation verticale de la structure devra être limitée à 3mm.