

ISOLATION PAR L'EXTERIEUR
POSE ENTRE TABLEAUX, FIXATION PAR VÉRINS

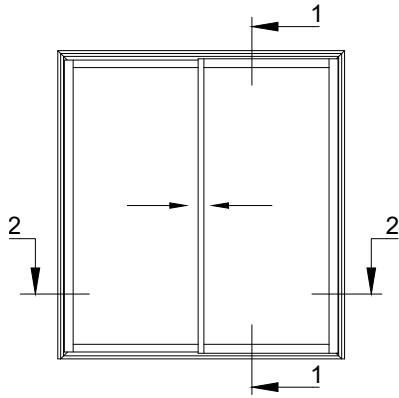

AU SOL FINI

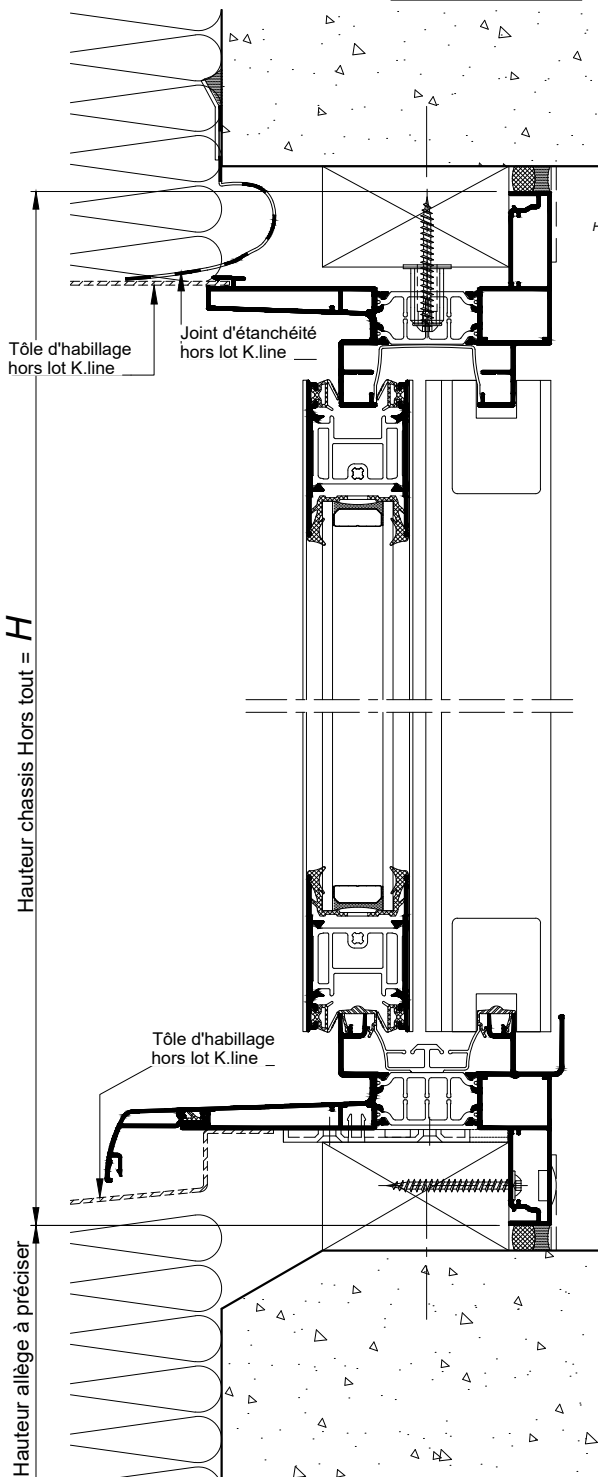

Cas du Coulissant Piloté - CPI

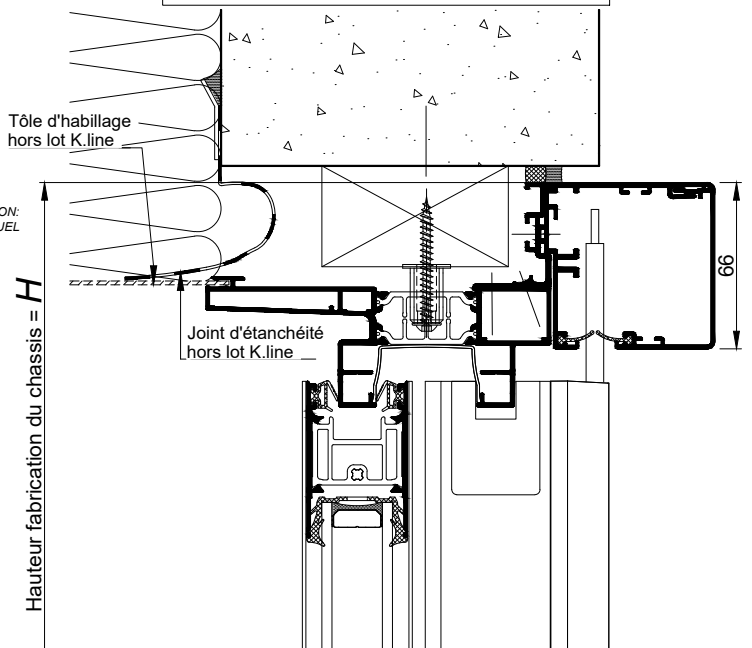

Dans le cas du Coulissant Piloté, la prise de cote H correspond au hors-tout, coffre du CPI inclus

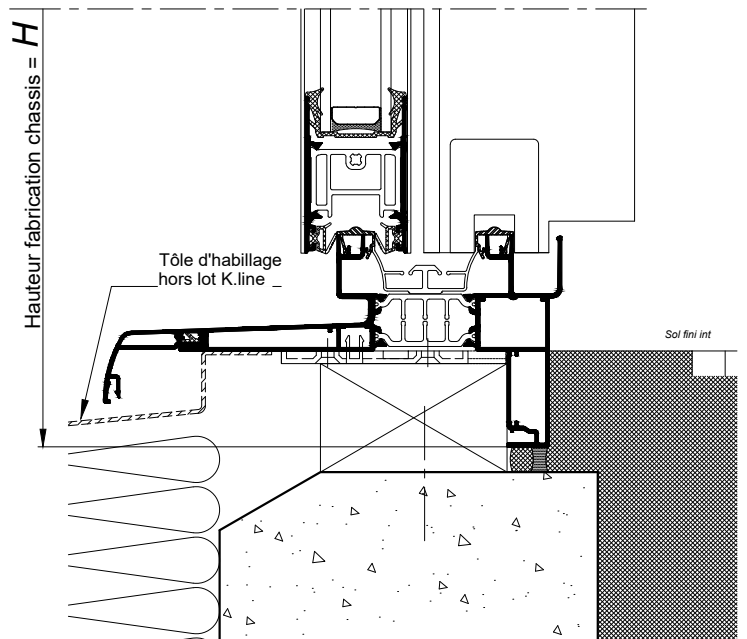

COUPES VERTICALES 1-1 Ech 1/3

Coupes pdf et dwg

www.k-line.fr

113.095R

La mise en oeuvre doit être effectuée en respect des règles, normes et DTU en vigueur. Sous charges d'exploitation, la déformation verticale de la structure devra être limitée à 3mm.

ISOLATION PAR L'EXTERIEUR
POSE ENTRE TABLEAUX, FIXATION PAR VÉRINS

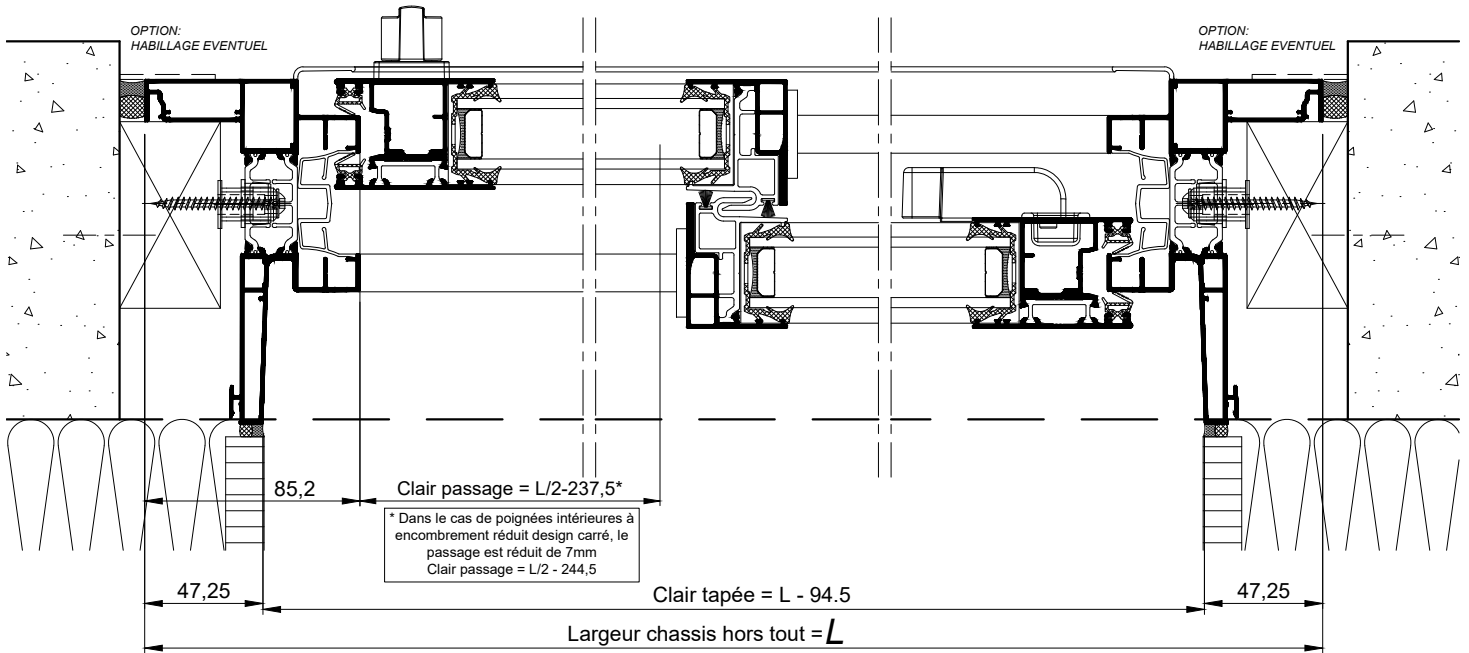

Cas du Coulissant Piloté - CPI

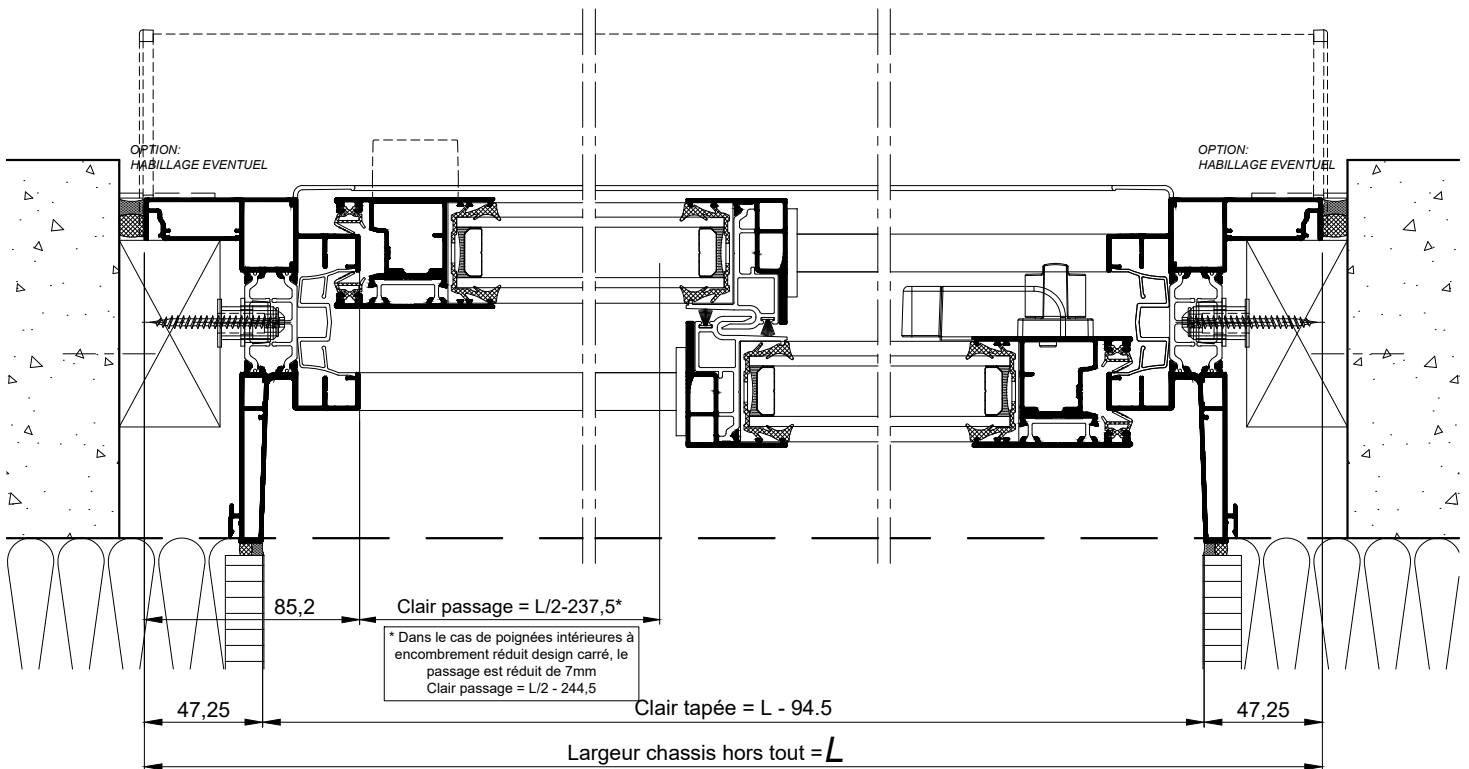

La mise en oeuvre doit être effectuée en respect des règles, normes et DTU en vigueur.
Sous charges d'exploitation, la déformation verticale de la structure devra être limitée à 3mm.

COUPES HORIZONTALES 2-2 Ech 1/3

Coupes pdf et dwg
www.k-line.fr

113.095V