

PORTE-FENÊTRE COULISSANTE A 2 VANTAUX

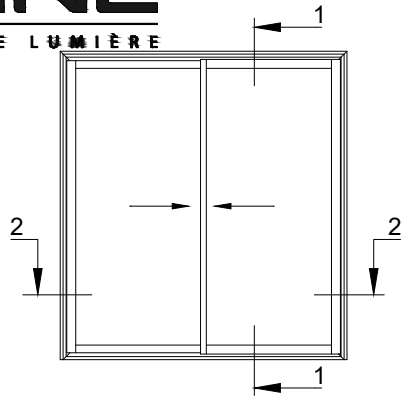

AU SOL FINI

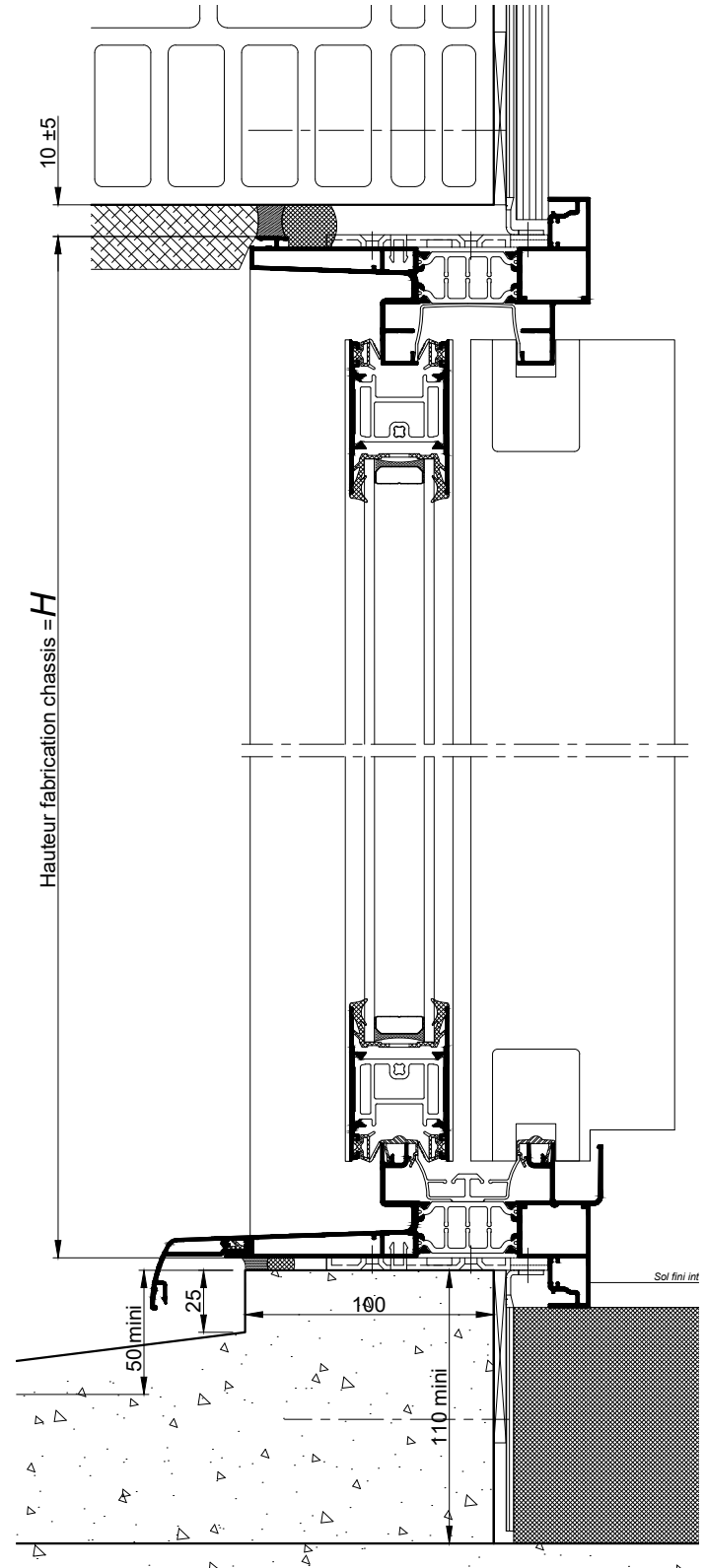
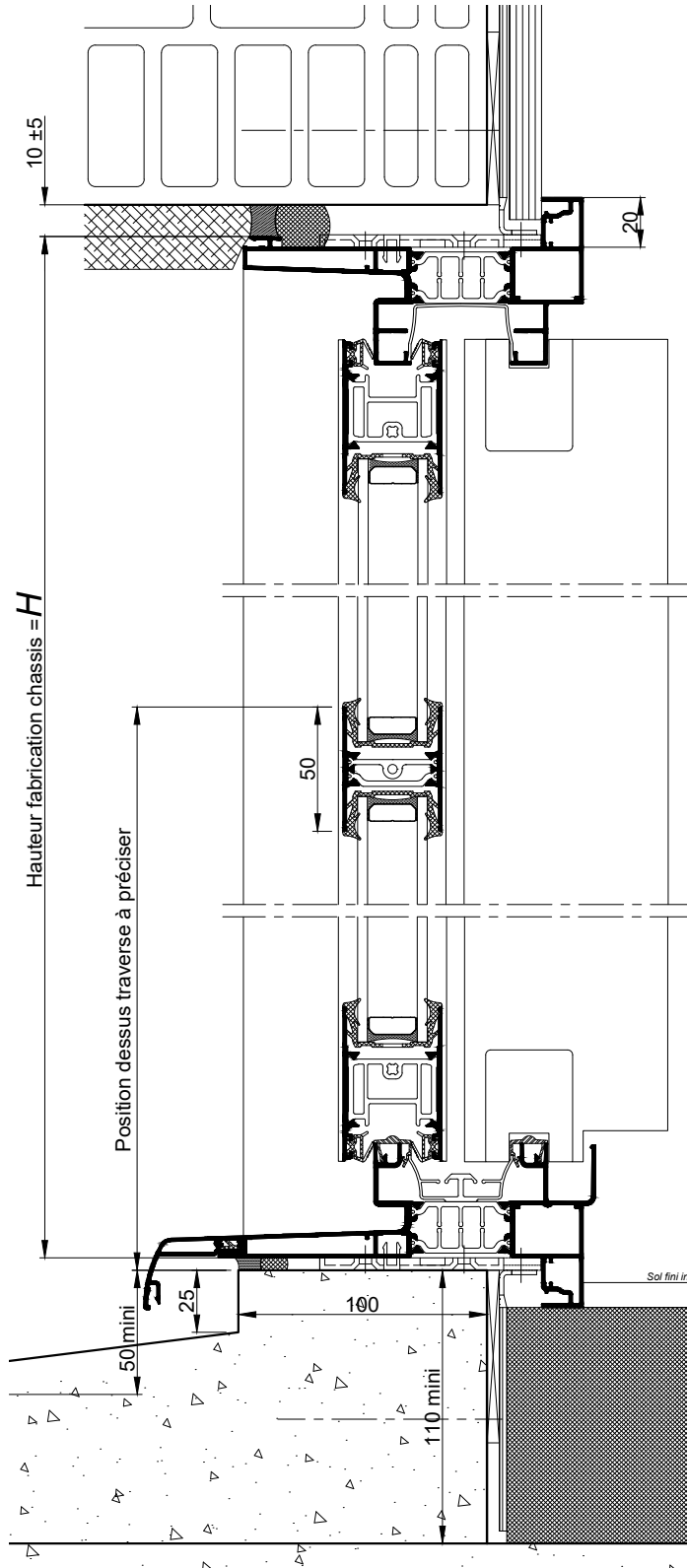

COUPES 1-1 VERTICALES Ech 1/3

La mise en oeuvre doit être effectuée en respect des règles, normes et DTU en vigueur.
Sous charges d'exploitation, la déformation verticale de la structure devra être limitée à 3mm.

PORTE-FENETRE COULISSANTE A 2 VANTAUX

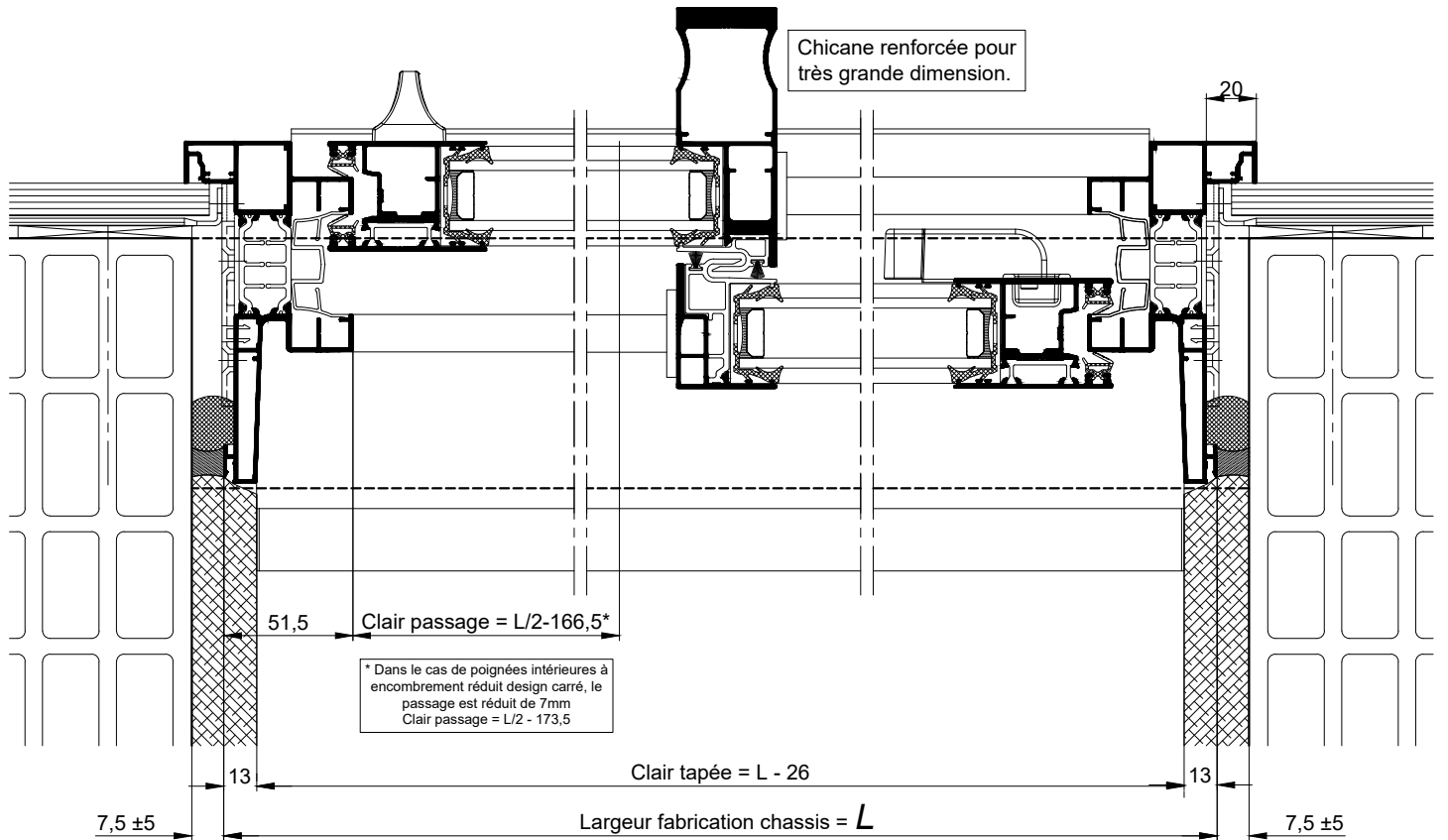
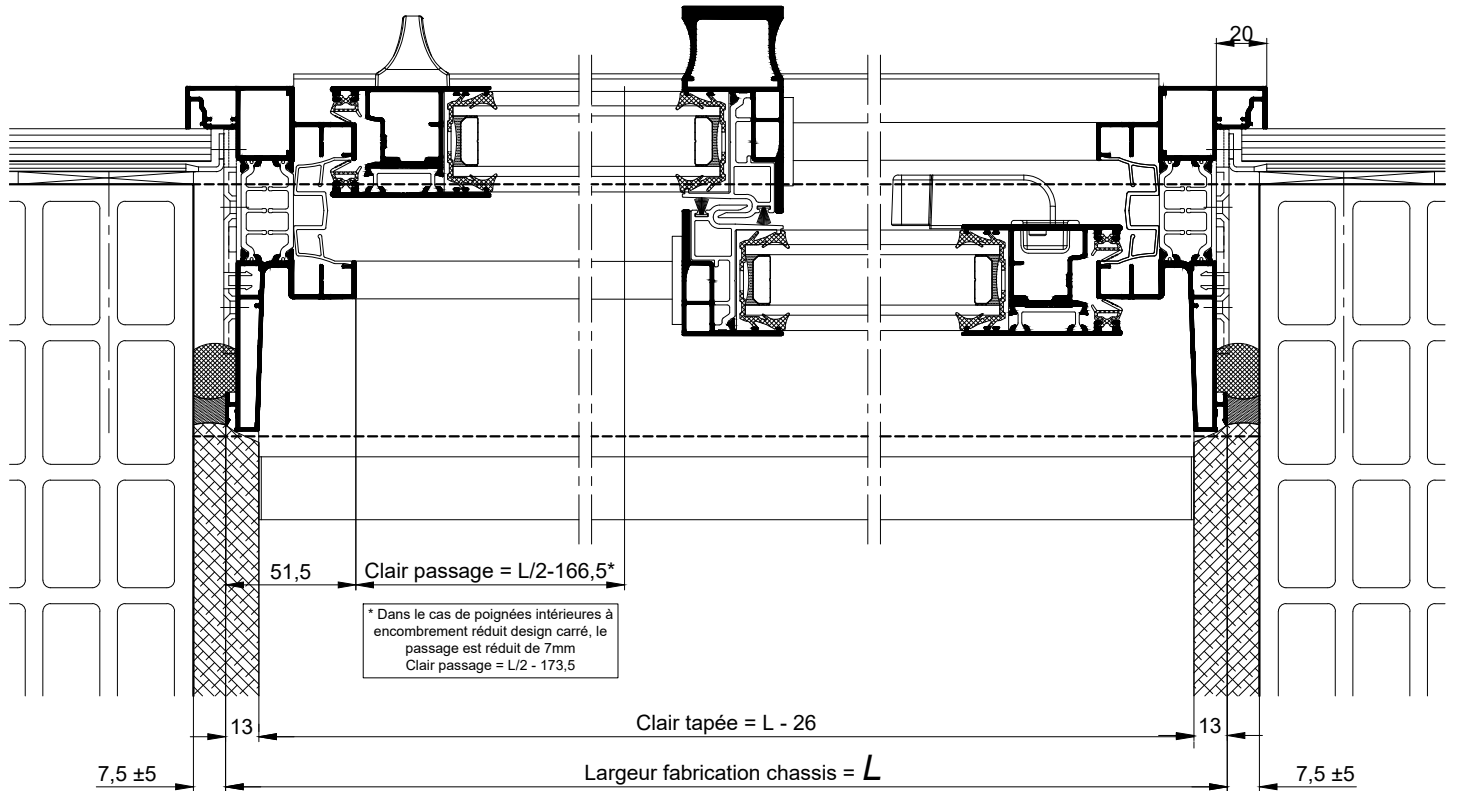

COUPES 2-2 HORIZONTALES Ech 1/3

La mise en oeuvre doit être effectuée en respect des règles, normes et DTU en vigueur.
Sous charges d'exploitation, la déformation verticale de la structure devra être limitée à 3mm.