

**RÉSERVATION MAÇONNERIE POUR CHASSIS COULISSANTS  
SUR ALLÈGE MAÇONNÉE - DOUBLAGE DE 200  
SAUF CAS OPTIBLOC DECALE DE 40MM ET PASSAGE VR DE 80MM**

Date:		CHANTIER:		
Page:				
Rep	Qt	Largeur	Hauteur	Observations

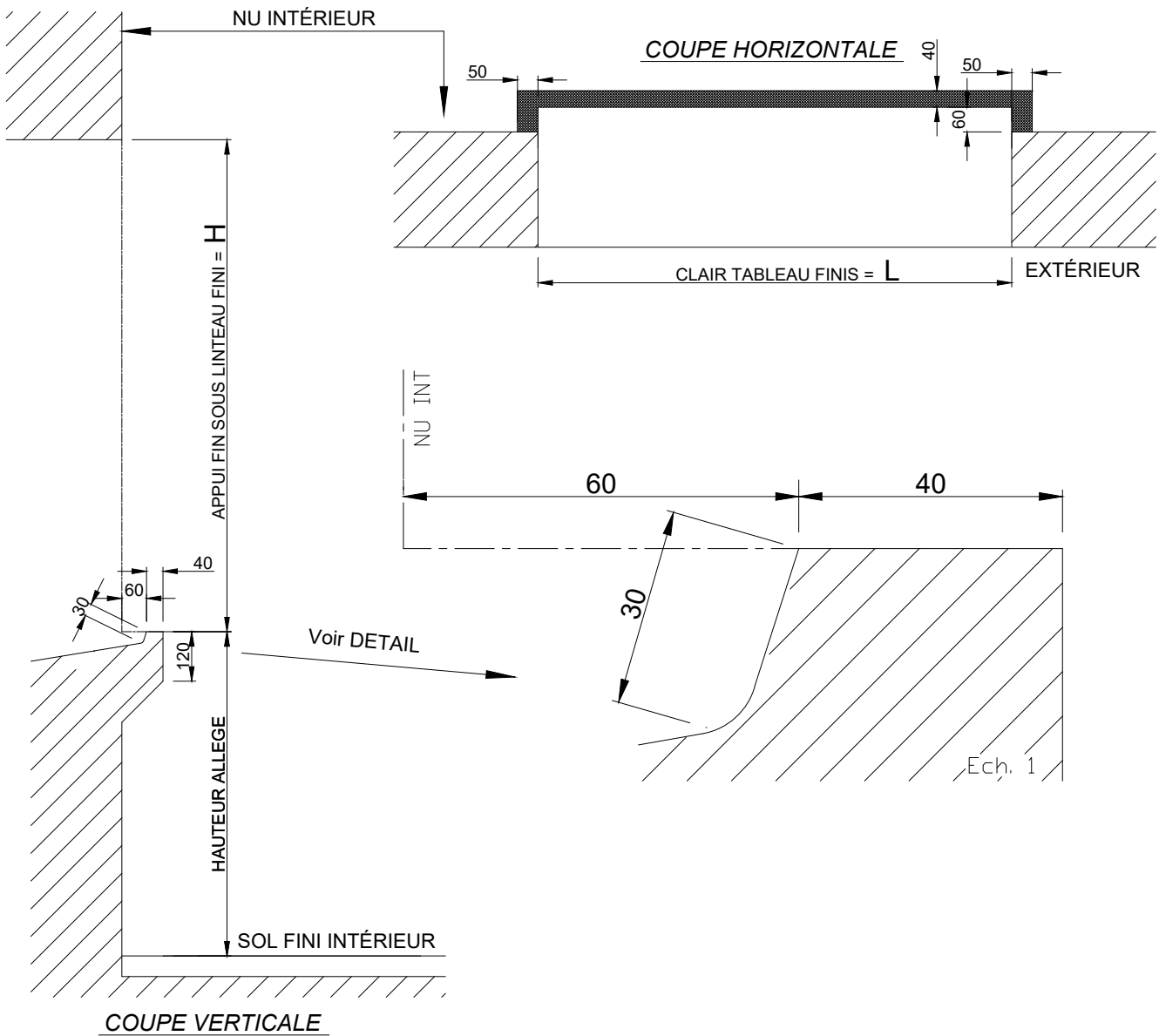

**Attention : les menuiseries K.line doivent obligatoirement être posées sur des maçonneries finies.**

**RÉSERVATION MAÇONNERIE POUR CHASSIS COULISSANTS  
AU SOL FINI - DOUBLAGE DE 200  
SAUF CAS OPTIBLOC DECALE DE 40MM ET PASSAGE VR DE 80MM**

Date:		CHANTIER:		
Page:				
Rep	Qt	Largeur	Hauteur	Observations

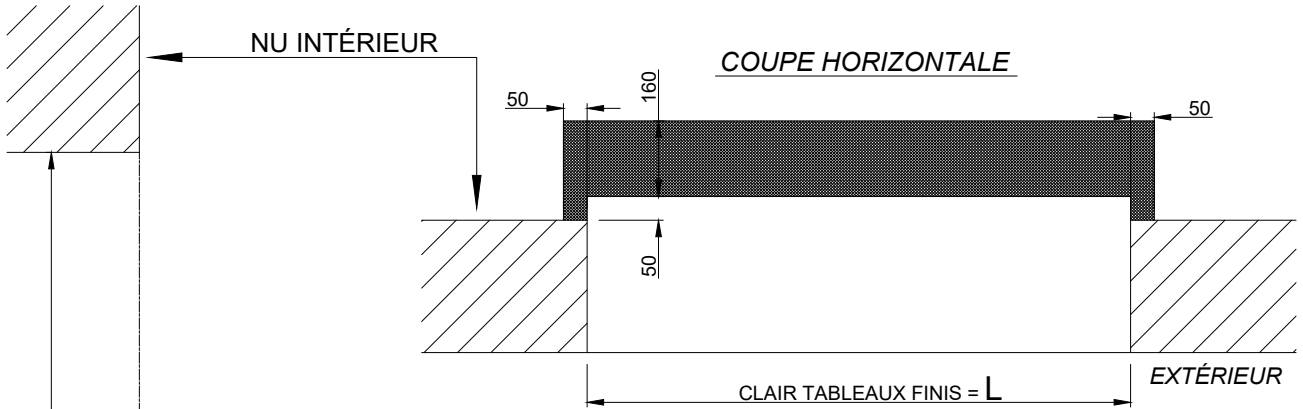

**DETAIL : ENCASTREMENT DE 50 MM  
(VALABLE ÉGALEMENT POUR PASSAGE HANDICAPÉ)**

APPUIS FIN SOUS LINTEAU FINI = H

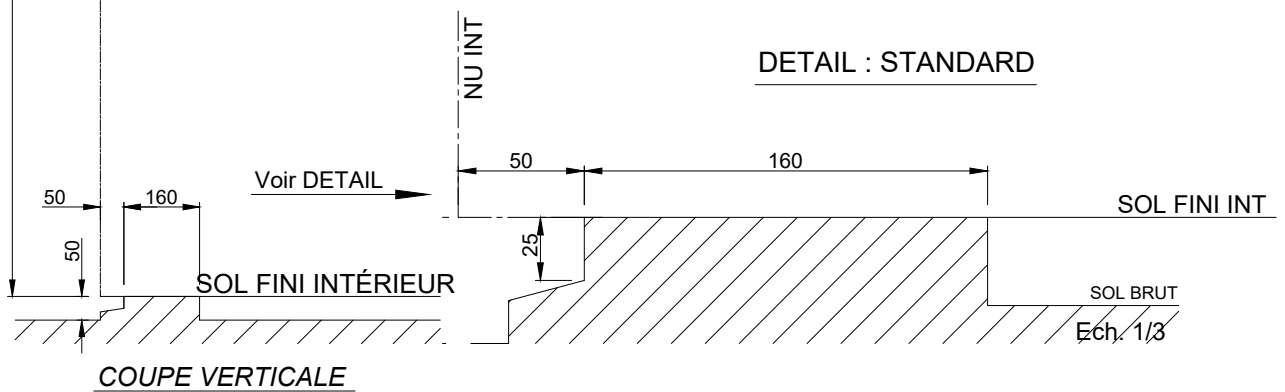
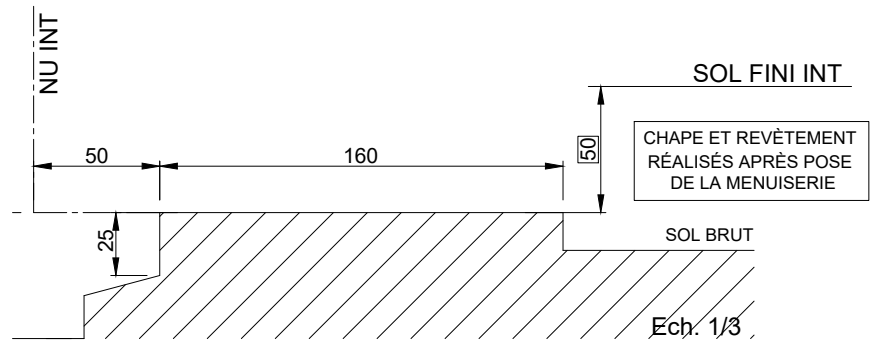

**COUPE VERTICALE**

**Attention : les menuiseries K.line doivent obligatoirement être posées sur des maçonneries finies.**