

CHASSIS AVEC VOLET TRADITIONNEL
DANS CAISSON MENUISE
POSE ENTRE MUR

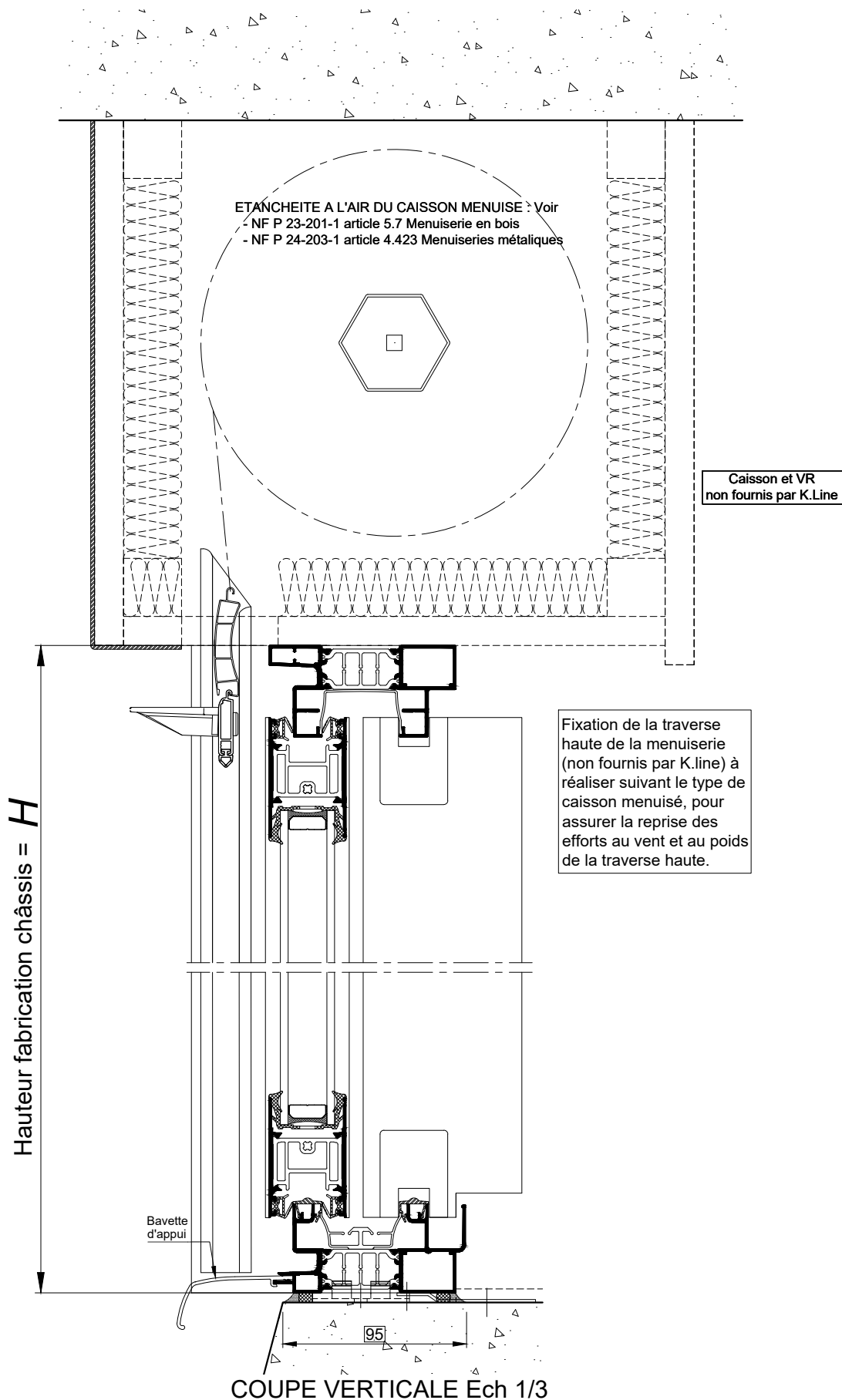

La mise en oeuvre doit être effectuée en respect
des règles, normes et DTU en vigueur.
Sous charges d'exploitation, la déformation
verticale de la structure devra être limitée à 3mm.

CHASSIS AVEC VOLET TRADITIONNEL
DANS CAISSON MENUISE
POSE ENTRE MUR

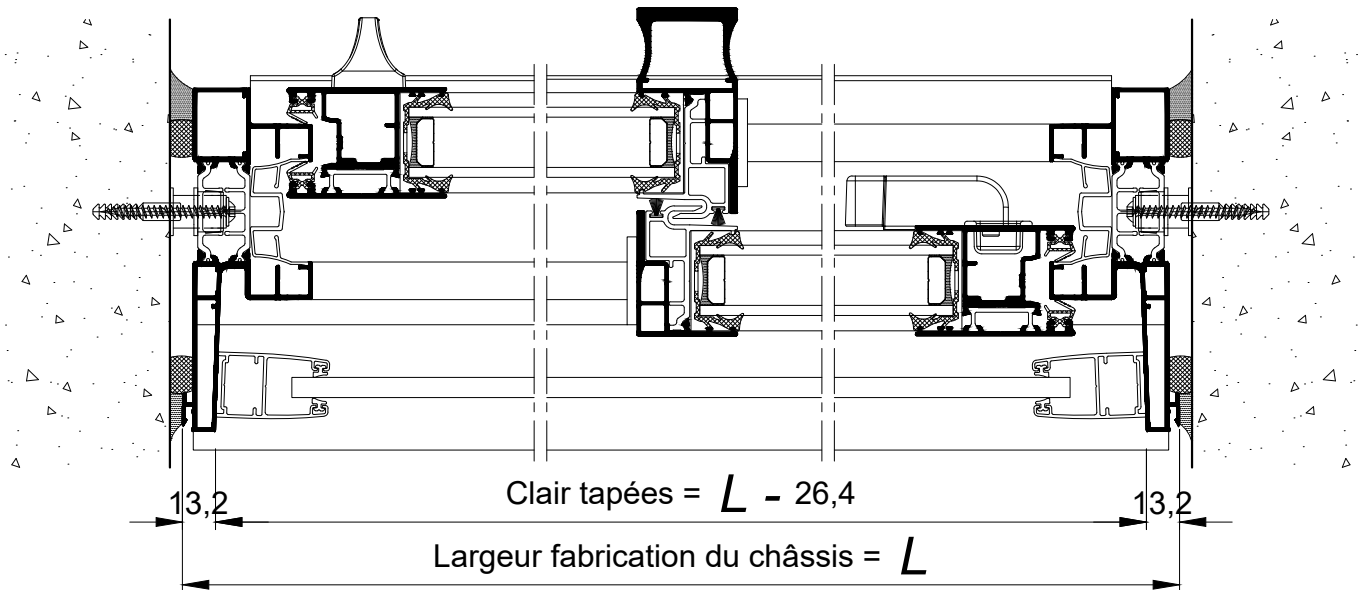

COUPE HORIZONTALE Ech 1/3