

POSE EN APPLIQUE ET BOUCHONS

RAPPEL :

- Les cotes **L** et **H** correspondent aux cotes fabrication du châssis K.LINE.
- Prévoir un jeu de 5 mm mini sur la périphérie entre l'ancien et le nouveau dormant.

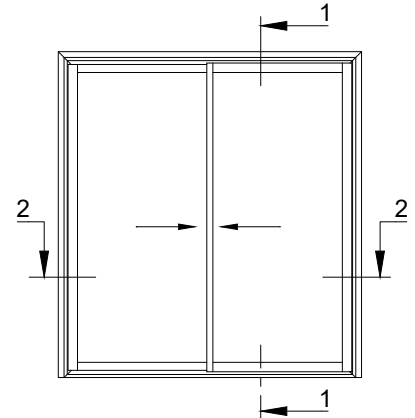

SUR ALLÈGE MAÇONNÉE

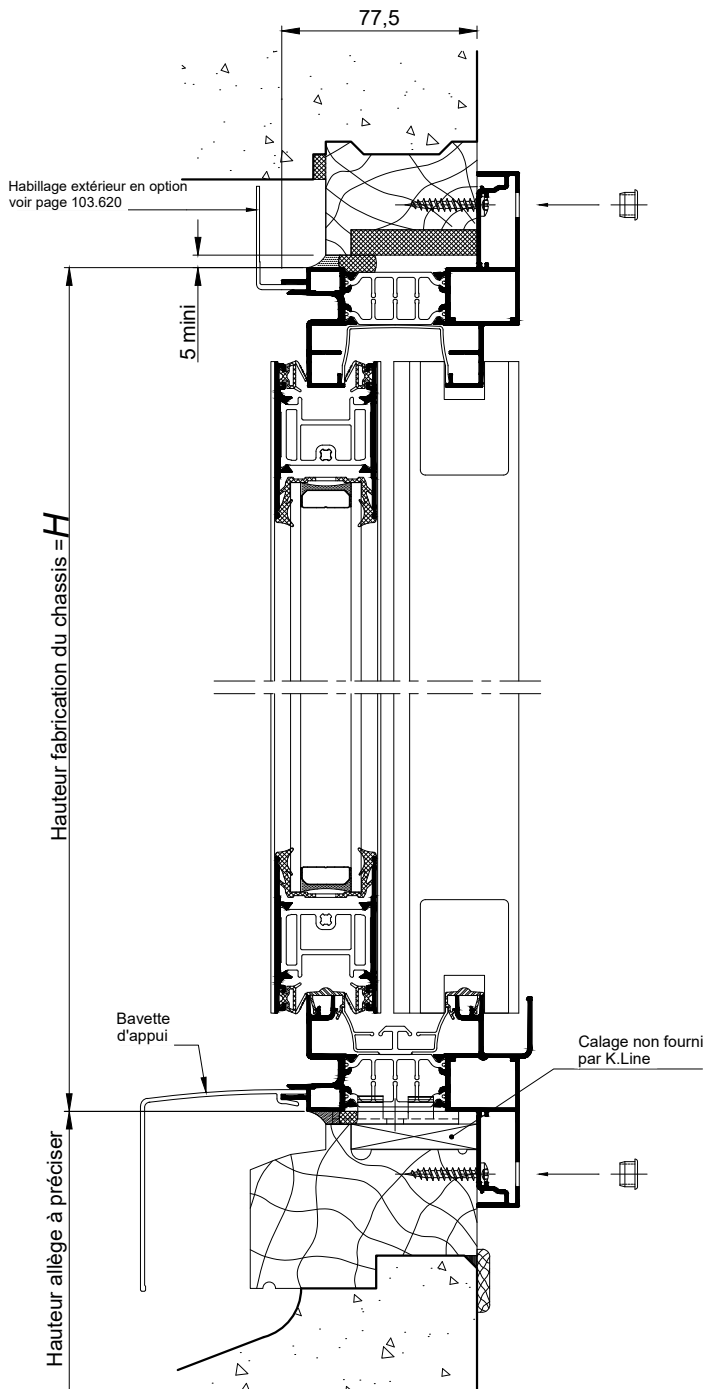

Cas du Coulissant Piloté - CPI

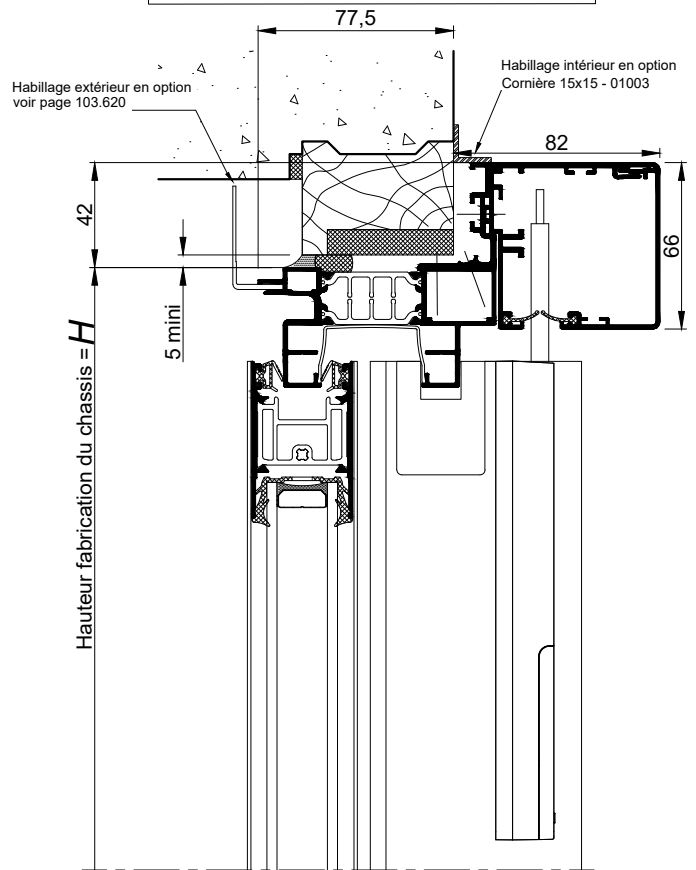

La mise en oeuvre doit être effectuée en respect des règles, normes et DTU en vigueur. Sous charges d'exploitation, la déformation verticale de la structure devra être limitée à 3mm.

COUPES VERTICALES 1-1 Ech 1/3

Coupes pdf et dwg
www.k-line.fr

103.565R

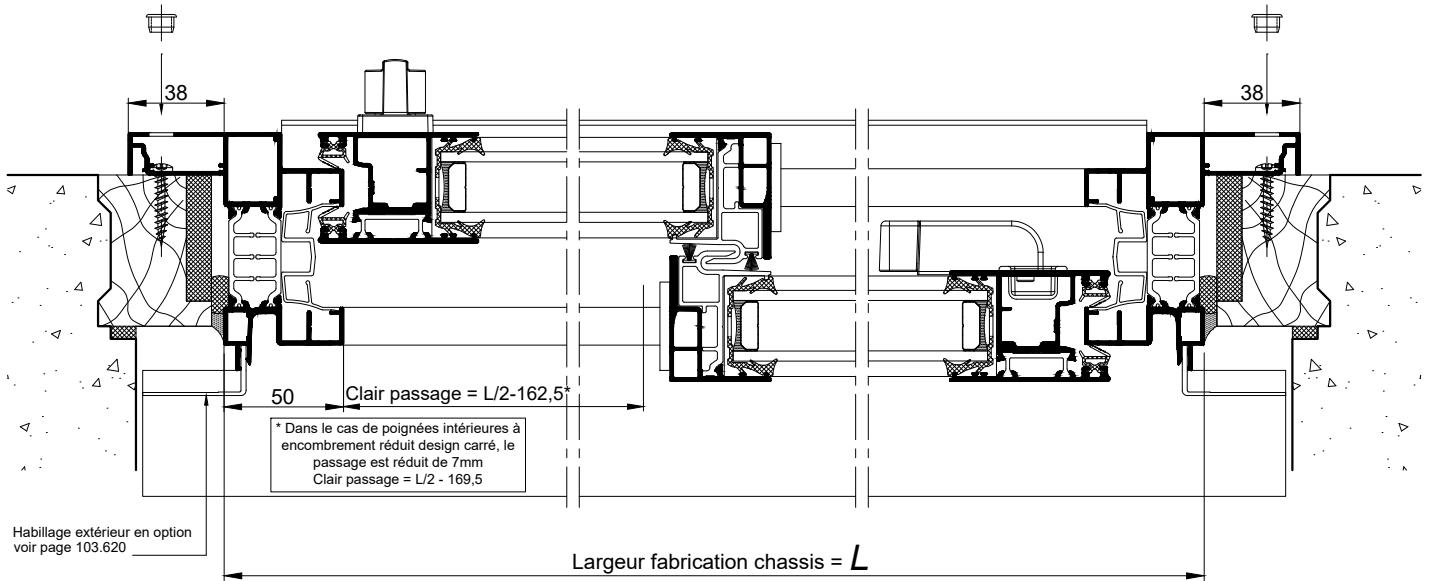

Cas du Coulissant Piloté - CPI

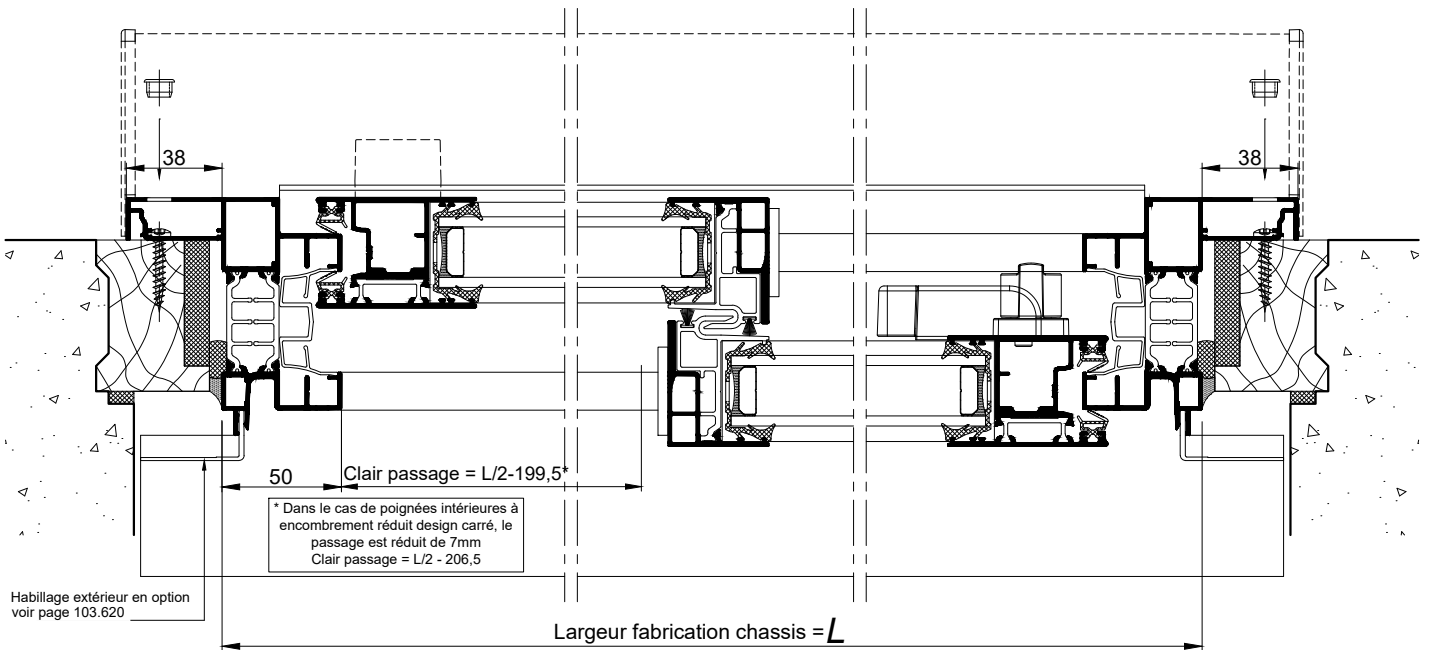

COUPES HORIZONTALES 2-2 Ech 1/3

La mise en oeuvre doit être effectuée en respect des règles, normes et DTU en vigueur.
Sous charges d'exploitation, la déformation verticale de la structure devra être limitée à 3mm.