

**CHASSIS AVEC VOLET TRADITIONNEL
DANS CAISSON MENUISE
RECouvreMENT INTERIEUR AVEC GRAND CLIP**

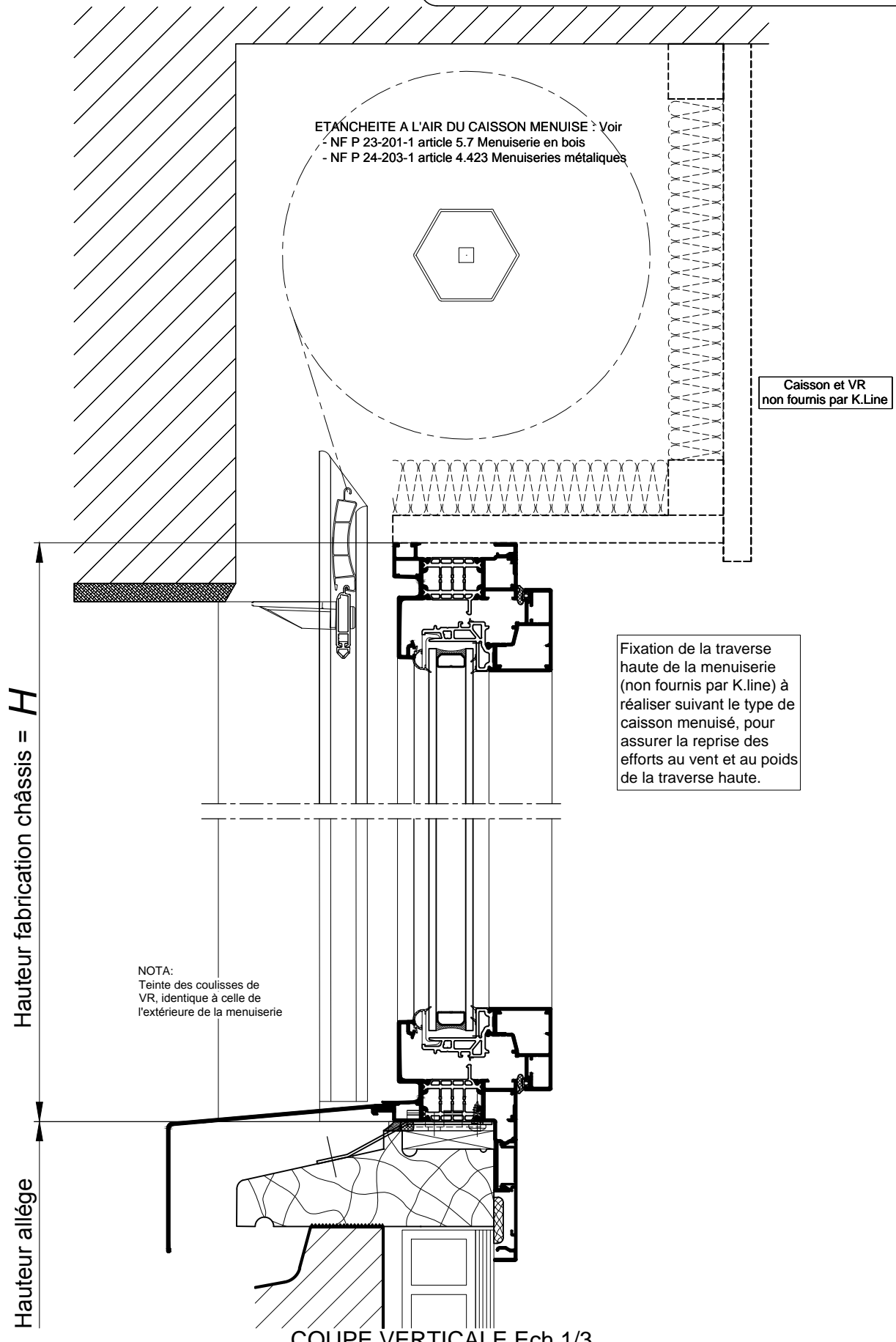

COUPE VERTICALE Ech 1/3

CHASSIS AVEC VOLET TRADITIONNEL
DANS CAISSON MENUISE
RECOUVREMENT INTERIEUR AVEC GRAND CLIP

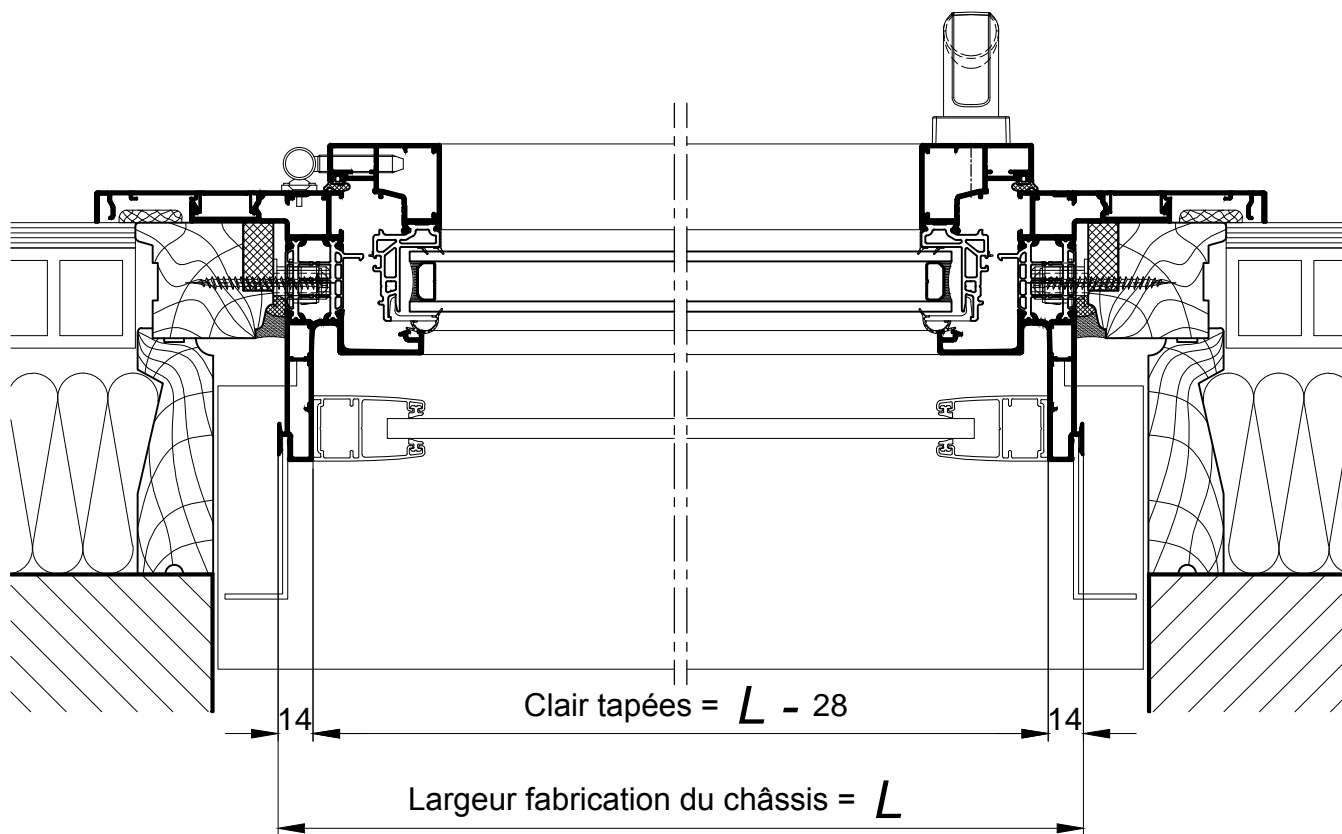

COUPE HORIZONTALE Ech 1/3